



Molduras y Molduras



Cómo Acceder a Nuestros Videos de Capacitación

- A lo largo de este manual verá códigos QR que le permitirán ver videos de capacitación sobre una variedad de temas de instalación.
- Puede acceder a los videos desde cualquier computadora, tableta o teléfono inteligente 24/7.
- Simplemente use la aplicación de la cámara de su teléfono inteligente o tableta para escanear los códigos QR a lo largo de este manual.

Nota: También puede acceder al video haciendo clic en el enlace o visitando el sitio web que se encuentra junto a cada código QR.

Haga una prueba con el siguiente Código QR:



O vea el video en:

[https://deephow.ai/p/
KgDb2aJ3zsU1r1DZ1FtY](https://deephow.ai/p/KgDb2aJ3zsU1r1DZ1FtY)

Cómo Navegar este Manual

Para facilitar la navegación, cada tabla de contenido contiene accesos directos que le permiten ir directamente a la sección deseada haciendo clic en el tema.

¿Tiene comentarios, ideas o sugerencias?

Contáctenos al (937) 417-0986 o eric.cotterman@cornerstone-bb.com



* La forma en que las personas aprenden ha cambiado drásticamente. Comprender los desafíos comunes con el aprendizaje y el desarrollo es imperativo para comprender cómo remodelar las estrategias de capacitación para crear una mejor experiencia. A través de una plataforma de aprendizaje impulsada por IA basada en videos instructivos interactivos, **DeepHow-via-StanleyX** permite a las organizaciones crear material relevante conectado que se alinea con las necesidades de los alumnos, cerrando la brecha de habilidades en fabricación, servicio y reparación.

Instalación con Moldura de PVC



Instalación con corte de PVC*

<https://deephow.ai/p/7SW9SBigVLosg3FhEj62>



Corte de PVC, ofertas y accesorios*

<https://deephow.ai/p/VWXPLyXzhUeDcCGZ9aZo>

Temas Generales..... 5

Manejo y Almacenamiento.....	5
Limpieza	5
Seguridad.....	5
Corte	6
Taladrado.....	6
Direccionado.....	6
Sujetadores.....	7
Expansión/Contracción	10
Selladores y Adhesivos.....	12
Aplicaciones de Alcance.....	15
Azoteas y Sofitos	15
Relleno de Orificios de Clavado	16
Pintura.....	16
Dobles con Calor	17

Aplicaciones Específicas..... 20

Esquinas Externas.....	20
Postes Externos con Bidas	21
Ventanas Revestidas	22
Corte de Puertas y Ventanas.....	24
Enmarcado de Cuadros	25
Tableros de Aleros	28
Envoltura de Postes	29
Corte de Puerta de Garage	30
Moldura de PVC con muesca de 6/4 con Mastic® EverPlank™	31

Terminología de la Industriay 39

Cómo Navegar Manual

Para ir directamente a la sección deseada, haga clic en el tema en la Tabla de Contenido.

Moldura con PVC

MANEJO Y ALMACENAMIENTO / LIMPIEZA / SEGURIDAD Y

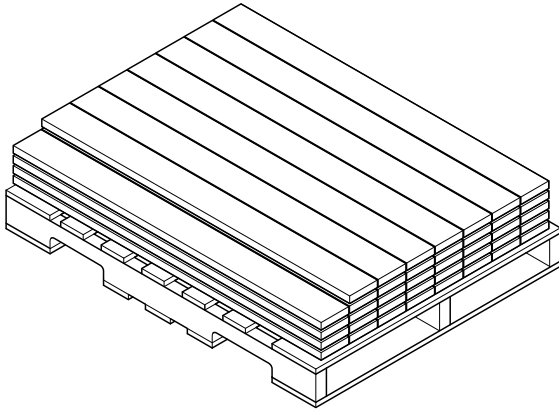

*Como limpiar, acabar y pintar un corte de PVC**

<https://deephov.ai/p/Uj1DHFy9m5IOSBDs1YJQ>

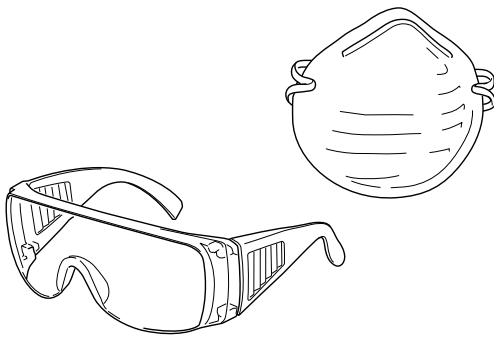

Manejo y Almacenamiento

- Almacene en una superficie plana y nivelada.
- Apile uniformemente y use una cubierta de tarima o una lona cuando almacene en el exterior. Si el producto se ensucia, límpielo con un cepillo suave y un limpiador suave.

Nota: No almacene ni coloque sobre asfalto o en áreas propensas a una acumulación excesiva de calor. Manipular con cuidado para evitar daños.

Las unidades se envían en una envoltura de plástico resistente con película para protegerlas de la suciedad y los desechos. El revestimiento de la película no está destinado a ser una barrera contra la intemperie.

Limpieza

- Límpielo con un cepillo de cerdas suaves y una mezcla de agua y jabón suave. Pruebe cualquier limpiador en un área discreta antes de usarlo.
- Para las manchas difíciles o para quitar la suciedad de las celdas, utilice un cepillo de nailon.

Precauciones de Seguridad

El corte creará polvo y partículas de PVC.

- Corte las molduras de PVC celular en un área abierta y bien ventilada.
- Siempre use anteojos o gafas de seguridad y una máscara facial cuando corte.
- Si corta con una sierra eléctrica, use una máscara contra el polvo.
- Consulte MSDS para obtener información de seguridad adicional.

Nota: Las molduras y molduras Ply Gem no se deben usar como productos estructurales en aplicaciones de rodamientos. Los paneles de PVC siempre deben estar sostenidos por madera u otros materiales estructurales.

Moldura de PVC

CORTE / TALADRADO / DIRECCIONADO

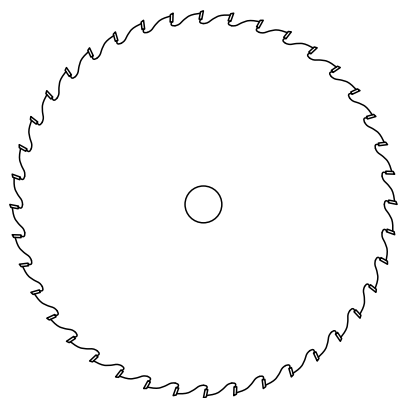

**USE HOJAS CON PUNTAS DE CARBURO
(DIENTES DE 32- O MAYOR)**

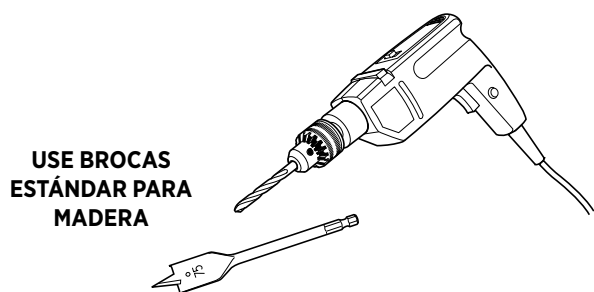

**USE BROCAS
ESTÁNDAR PARA
MADERA**

Corte

Las Molduras y Ply Gem se pueden cortar con herramientas estándar de carpintero.

- Utilice hojas con punta de carburo (32 dientes o más). Evite las hojas diseñadas para madera contrachapada o metal.

Nota: la hoja debe montarse en orientación "normal", NO al revés como cuando se corta revestimiento de vinil.

- Los bordes ásperos pueden ser el resultado de una fricción excesiva, un apoyo deficiente de la tabla, cuchillas desgastadas o una alineación deficiente.
- Escofine y lije para restaurar un borde liso.

Taladrado

Use brocas estándar para carpintería. No utilice brocas prefabricadas para PVC rígido.

- Para evitar la acumulación de calor, elimine el exceso de virutas con frecuencia.

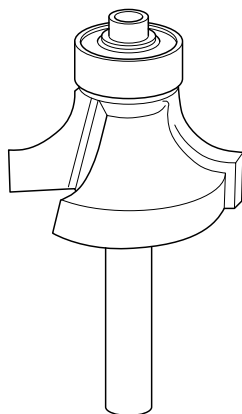

Direccionado

- Utilice una broca afilada con punta de carburo.
- Alinee el rodamiento de la guía de la rebajadora a lo largo de un corte suave.
- Si es necesario, repase el corte una segunda vez para alisar la superficie.
- Lije con papel de lija de grano 320.

Moldura de PVC

TORNILLOS / CLAVOS RECOMENDADOS

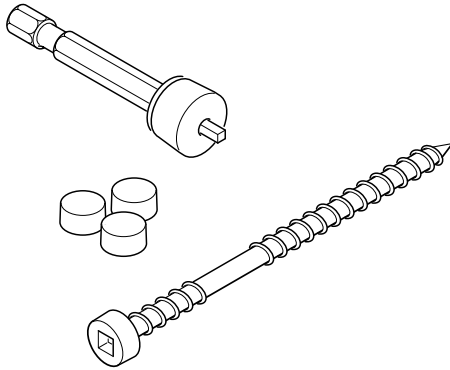

Tornillos de Fijación Recomendados

Sujete con tornillos de acero inoxidable para evitar la corrosión, aunque se aceptan tornillos galvanizados. No utilice grapas, tachuelas, clavos de alambre, tornillos para madera de rosca fina ni sujetadores de espiga anillada.

Dos sujetadores probados en la industria son:

- Sistema de tapones roscados Cortex® con tapones que hacen juego con la moldura Ply Gem.
- Sistema OSI® TrimTeQ con tapones que combinan con Ply Gem Trim..

Nota: Siga las recomendaciones del fabricante en cuanto a la longitud requerida de estos sujetadores especiales.



Clavos de Fijación Recomendados

- Fije con clavos de acero inoxidable o galvanizados (clavos para revestimiento de madera, clavos para cajas, etc.). Se pueden usar pistolas de clavos, pero no introduzca demasiado el clavo en la moldura.
- Las pistolas de clavos estándar funcionan bien con los productos Ply Gem Trim y Molduras. Si usa las herramientas neumáticas, la presión del aire debe regularse para que los sujetadores penetren levemente en la superficie (generalmente entre 70 psi y 100 psi según el sujetador y el equipo que se utilice). Un manómetro en línea ayudará a mantener una presión uniforme en la pistola de clavos.

Moldura de PVC

CUADRO DE FIJACIÓN

Cuadro de Fijación (a aplicarse cada de 16" en el Centro)*

Producto	Grosor Real	Ancho del Panel	Número de Sujetadores Por el Ancho	Longitud Mínima del Sujetador
Corte del Panel	5/8" o mayor	4" & 6"	2	2-1/2"
	5/8" o mayor	8" & 10"	3	2-1/2"
	5/8" o mayor	12"	3-4	2-1/2"
Hojas	1/2" o menor	48"	16" en el centro horizontalmente 6" en el centro verticalmente 4" alrededor del perímetro del panel	2"
	5/8" o mayor	48"	16" en el centro horizontalmente 6" en el centro verticalmente 4" alrededor del perímetro del panel	2-1/2"
Panel de Rodapiés	1"	6"	2	2-1/2"
	1"	8"	3	2-1/2"
Panel de Poliestireno	1/2"	6"	2	2"
Esquinas Externas	1"	4" & 6"	2	2-1/2"
Esquinas Internas	1-1/2"	1-1/2"	2	3"

*Los tamaños recomendados suponen que el producto se aplica sobre un revestimiento estructural con un grosor de al menos 1/2" aplicado directamente a un elemento estructural. Si se utiliza un revestimiento no estructural, el sujetador debe penetrar a través del revestimiento en el elemento estructural un mínimo de 1-1/2".

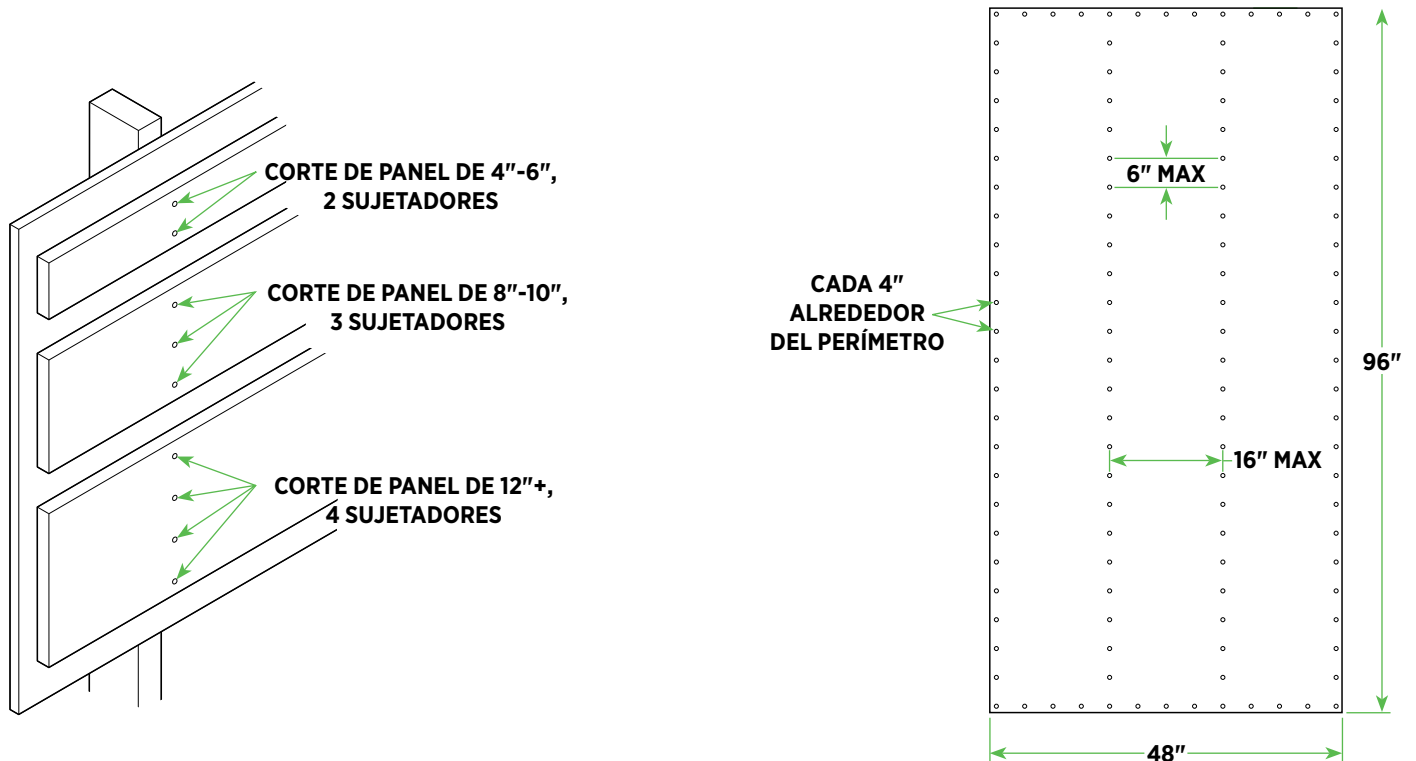

Moldura de PVC

FIJACIÓN

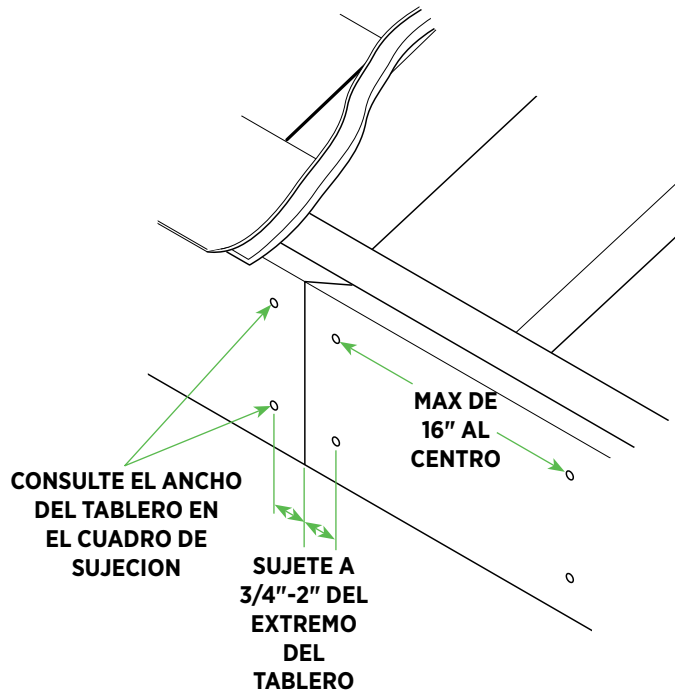

Fijación

- Los clavos deben penetrar 1-1/2" en el sustrato de madera maciza. Si usa tornillos, consulte "Tornillos de fijación recomendados".
- Cuando cubra un revestimiento no estructural (espuma de 1/2"), los sujetadores deben ser lo suficientemente largos para penetrar el sustrato sólido 1-1/2".
- Al cubrir OSB de 1/2", los sujetadores deben penetrar el sustrato solo 1".
- Sujete no más cerca de 3/4" del extremo del tablero y no más de 2" del extremo del tablero.
- Si los miembros de la estructura tienen más de 16" de centro a centro, proporcione refuerzos adicionales para sujetarlos.
- Las cabezas de los sujetadores deben estar al ras con la superficie de la moldura o ligeramente rebajadas.
- Por lo general, no se requiere perforar previamente a menos que se usen sujetadores grandes o la temperatura sea inferior a 40 °F.

Moldura de PVC

FIJACIÓN DE MOLDURAS / EXPANSIÓN Y CONTRACCIÓN

Fijación de Molduras

Cuando aplique piezas más pequeñas y livianas, como la tapa de la base, un cuarto de vuelta, tapajuntas de cabezas o moldura de base, use un sujetador más pequeño, como un clavo de acabado 4d. Pre taladre agujeros si es necesario. Cuando se requiera un mayor poder de sujeción, use adhesivo o pegamento.

Expansión y Contracción

Los productos de moldura de PVC celular se expanden en temperaturas cálidas y se contraen en temperaturas frías. Este movimiento SÓLO es un problema en tiradas más largas de varias tablas de 18'. Por ejemplo, en rastrillos, impostas o frisos. Las longitudes cortas, como las molduras de las ventanas, pueden y deben construirse con juntas apretadas.

Moldura de PVC

EXPANSIÓN Y CONTRACCIÓN EN EXTENSIONES LARGAS

MOLDURA DE PVC A MOLDURA DE PVC

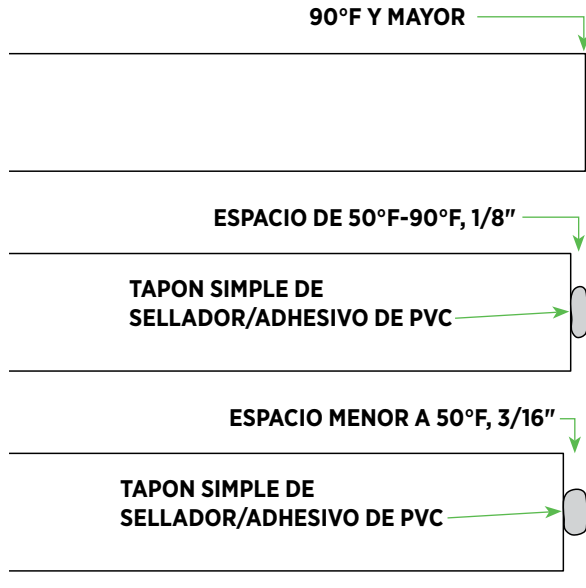

Deje una Junta de Expansión con Extensiones Largas

Deje un espacio por cada 18 pies de recorrido en los extremos de las tablas o en las juntas discretas para expansión y contracción. Nunca llene completamente la junta con sellador.

Temperatura de aplicación y separación adecuada:

De 90°F y mayor..... Instalar con fuerza

De 50°F a 90°F.....1/8"

50°F y menor..... 3/16"

REVESTIMIENTO PARA CORTE DE PVC

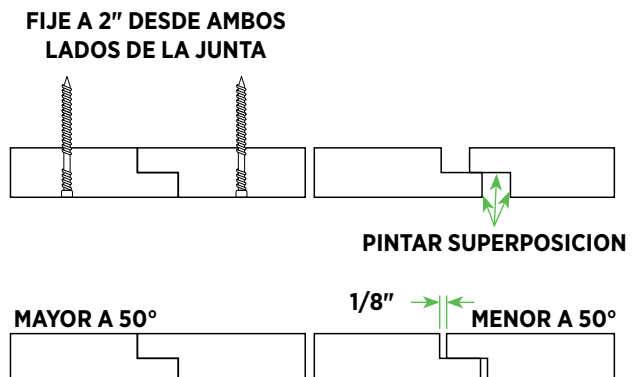
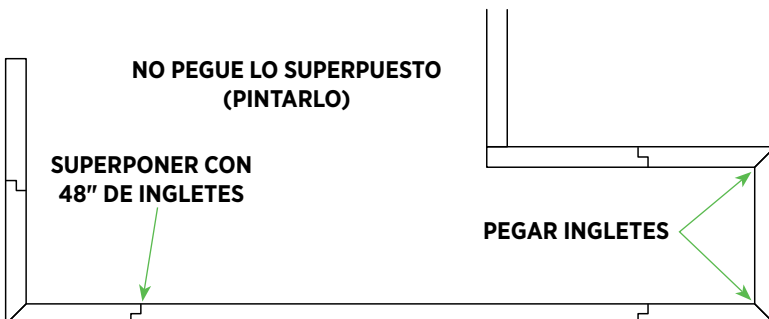
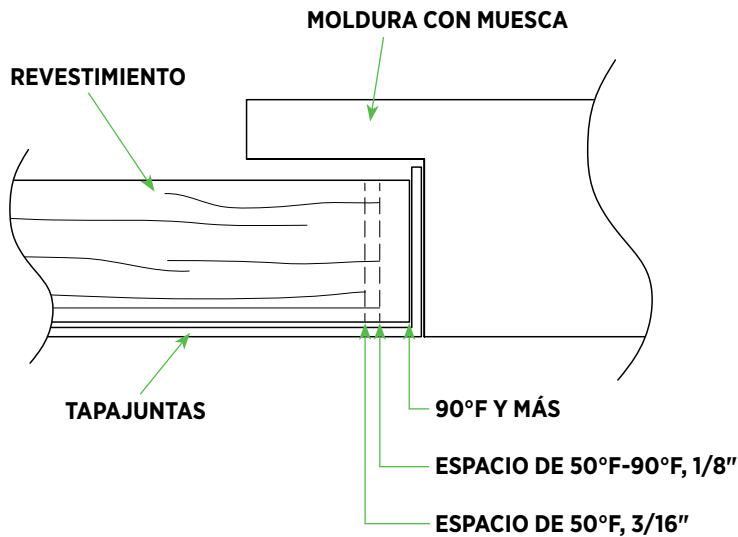

Moldura de PVC

SELLADORES Y ADHESIVOS

DOS SUJETADORES POR LADO DE LA JUNTA DEL INGLETE

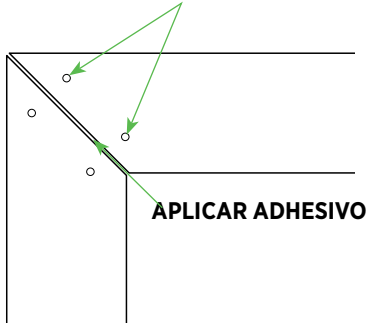

APLICAR ADHESIVO

DOS SUJETADORES POR LADO DE JUNTA BISELADA

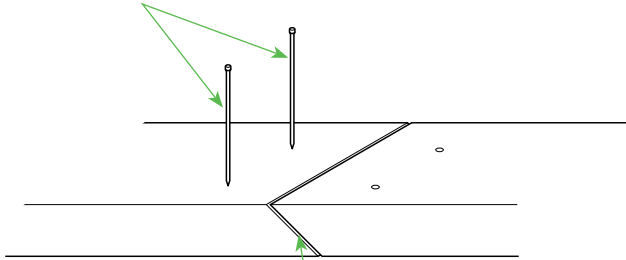

APLICAR ADHESIVO

REVESTIMIENTO DE FIBROCEMENTO

SELLAR SEGUN LO REQUIERA EL FABRICANTE DE FIBROCEMENTO

REVESTIMIENTO DE FIBROCEMENTO

SELLAR SEGUN LO REQUIERA EL FABRICANTE DE FIBROCEMENTO

ESQUINA DE PVC

Selladores y Adhesivos

Los adhesivos de dos componentes diseñados específicamente para PVC celular están fácilmente disponibles y brindan la unión más fuerte disponible. Se puede utilizar cemento monocomponente para PVC, pero ofrece menos tiempo de trabajo y fuerza adhesiva.

- Dos adhesivos probados en la industria:

Extreme Adhesive PVC TrimWelder™

Fill & Flex PVC

(Curado rápido, curado lento, al rojo vivo)

Bond & Fill® Structural

(Curado rápido, curado lento, rápido y fácil)

- Use adhesivo en una tabla y deslice la tabla secundaria en el cordón adhesivo creando cohesión entre las dos tablas.
- Las juntas unidas deben asegurarse con sujetadores a cada lado de la junta.
- Nunca use adhesivos solos para unir molduras y molduras Ply Gem al sustrato.

Nota: No use silicón.

Moldura de PVC

CORTE DE UNIÓN A VARIOS MATERIALES

Nota: Con todas las aplicaciones, es fundamental usar sujetadores y seguir la tabla de requisitos de espacio entre sujetadores.

Unión de Corte con Ply Gem a Sí Mismo

- PVC TrimWelder de Extreme Adhesives

Unión de Corte con Ply Gem a Madera

- Adhesivo Liquid Nails para subsuelo o construcción de alta resistencia
- NPC Solar Seal 900
- Adhesivos a base de poliuretano (PL's o equivalentes)

Unión de Corte con Ply Gem a Metal

- PVC TrimWelder metacrilato de dos componentes de Extreme Adhesives con el uso de sujetadores

Unión de Corte con Ply Gem a Concreto o Bloque

- PVC TrimWelder de Extreme Adhesives
- NPC Solar Seal 900

Nota: La mayoría de los cementos de PVC se curan en 3 a 5 minutos y tienen un tiempo de trabajo limitado.

Nota: Siempre pruebe la compatibilidad de los selladores y adhesivos antes de aplicarlos.

Moldura de PVC

CONTROL DE MOVIMIENTOS EN JUNTAS / JUNTAS DE EXPANSIÓN OCULTAS

SUPERPOS

APLICAR SELLADOR/ADHESIVO DE PVC EN CADA LADO DE LA JUNTA

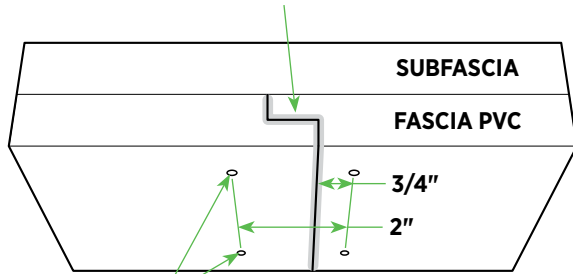

DOS SUJETADORES A CADA LADO DE LA JUNTA

CORTE DE INGLETE/JUNTA SCARF A 45°

APLICAR SELLADOR/ADHESIVO DE PVC A CADA LADO DE LA JUNTA

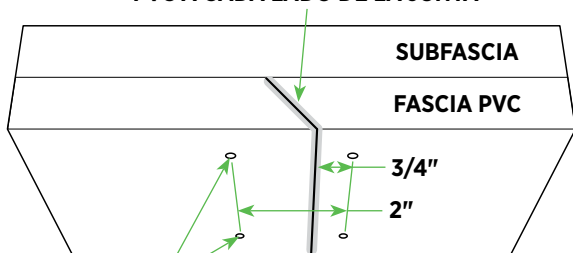

DOS SUJETADORES A CADA LADO DE LA JUNTA

Control de Movimiento en Juntas del Panel

Pegue las juntas, utilizando un cemento para PVC de una parte o un adhesivo de PVC de dos partes en las juntas, especialmente en áreas de mucho tráfico. Pegar las juntas mueve la expansión y la contracción hacia los extremos del recorrido.

- Una los paneles con juntas de traslape o de inglete de 45 grados. No empalme las juntas. Pegue los paneles con una parte de cemento para PVC o con adhesivo de PVC de 2 partes.
- Apriete dos veces en ambos lados de la unión (los tornillos funcionan mejor). Use la cantidad recomendada de sujetadores según el ancho de las tablas (consulte "Programa de fijación").
- Para restringir aún más el movimiento en recorridos más largos, reduzca la fijación en el centro a 12".
- La exposición al sur, o las áreas donde el producto está expuesto a la luz solar directa, pueden provocar un mayor movimiento. Use más sujetadores y/o juntas de expansión más anchas.
- Las juntas de expansión/contracción deben colocarse en los extremos del recorrido o en áreas poco visibles..
- Deje que la moldura Ply Gem se aclimate a la temperatura exterior antes de instalarla. Idealmente, instale tramos largos cuando la temperatura sea de 60 a 70 °F.

Juntas de Expansión Ocultas en Extensiones Largas

Oculte la junta de expansión controlando un extremo del recorrido y dejando espacio para la expansión y contracción en el otro extremo.

- Al usar esta técnica en la ilustración, la placa del lado izquierdo está creando un espacio que permite que la placa se expanda y contraiga según la temperatura en el momento de la instalación. El panel derecho terminará en un callejón sin salida con el tablero izquierdo cerrando el espacio y no se verá desde el suelo.

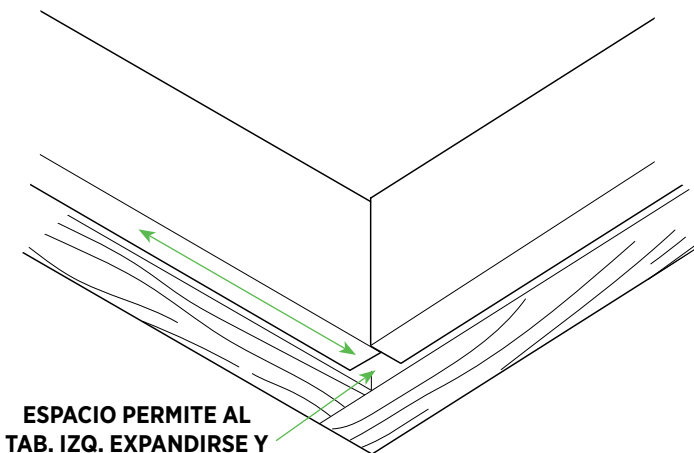

ESPACIO PERMITE AL TAB. IZQ. EXPANDIRSE Y CONTRAERSE

TECNICA DE EXPANSION OCULTA

Moldura de PVC

APLICACIONES AMPLIADAS / AZOTEAS Y SOFITOS

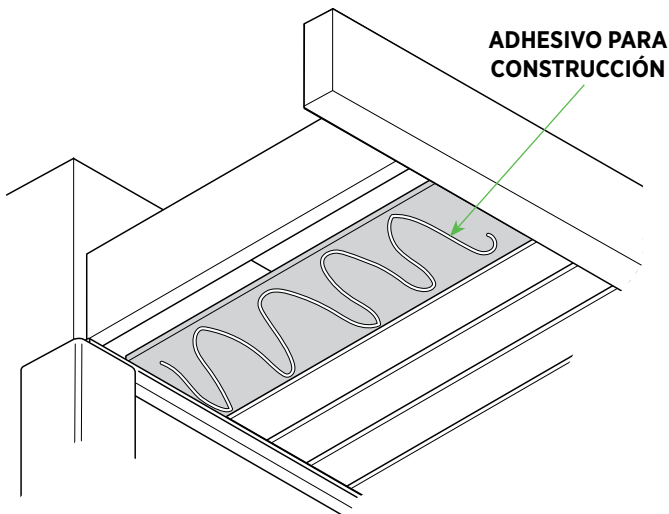
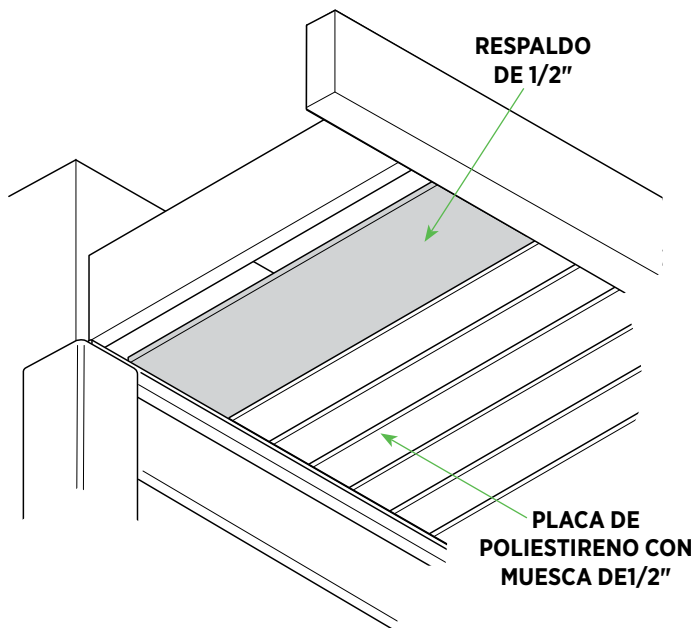
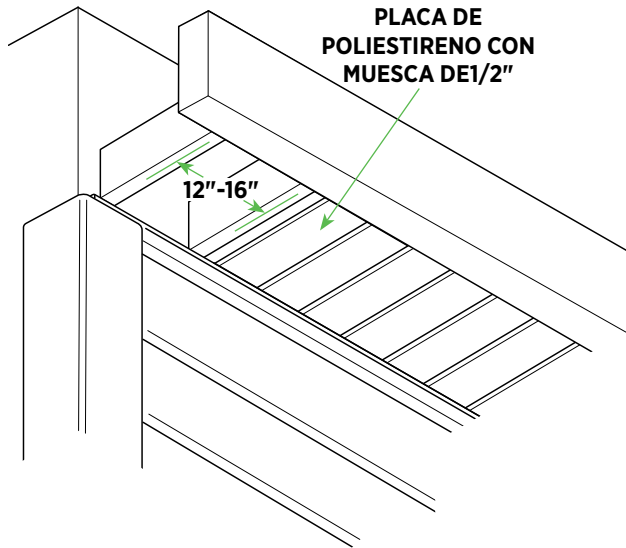

Aplicaciones Ampliadas

Los Paneles de Madera y Tableros son ideales para impostas, pofitos, techos y otras aplicaciones extendidas. No se pueden utilizar para aplicaciones de soporte de carga.

Nota: Se debe instalar un sustrato sólido en la aplicación de imposta de viga abierta (siga los pasos a continuación).

Azoteas y Sofitos

Antes de instalar, revise los códigos y reglamentos de construcción locales.

- El tablero con muescas de 1/2" instalado en las áreas del techo siempre debe cruzar la viga del cielo raso a una distancia de 12" o 16" entre centros. El adhesivo de poliuretano para construcción proporciona apoyo adicional en climas cálidos. El tablero con muescas de 1/2" debe pintarse para reducir la acumulación de suciedad debido al proceso de molienda requerido para formar las perlas.
- Para tramos de más de 16" de centro a centro, use un respaldo mínimo de 1/2" como madera contrachapada u OSB con adhesivo para construcción. Fije la tabla cada 16" como mínimo para reducir o eliminar la lectura de viguetas. Los sujetadores deben golpear la vigueta o la estructura cuando sea posible.
- En climas cálidos, para tramos mayores de 12" entre centros, use una moldura de 1/2" o use una base de 1/2" como mínimo, como madera contrachapada u OSB con adhesivo para construcción. Sujete la moldura cada 8" como mínimo para reducir o eliminar la lectura de viguetas. Los sujetadores deben golpear la vigueta o la estructura cuando sea posible.
- Si la temperatura es de 40°F o inferior al momento de la instalación, no abarque más de 12".

Moldura de PVC

SELLADO DE ORIFICIOS DE CLAVOS / PINTURA

Sellado de Orificios de Clavos

Use un sellador diseñado para trabajar con productos de PVC celular. Una vez que el producto se haya fraguado, es posible que deba lijar el área para lograr una apariencia de acabado. Si la pintura, masilla

o pegamento diseñado para el PVC celular es suficiente.

- No utilice masillas que contengan silicona.
- Evite la “masilla” para clavos tipo “palo” que puede contener cera.

Pintura

Las Molduras y Cortes Ply Gem no requieren pintura para su protección (con la excepción del tablero con muescas de 1/2"). Pero debido a que no absorben la humedad como la madera, retienen la pintura mucho mejor que ésta. Asegúrese de usar pintura de látex 100 % de acrílico, formulada para productos de vinil y siga las instrucciones del fabricante de la pintura.

- Aplique una pintura de látex 100 % acrílica con un valor de reflexión de la luz (VRL) de 55 o superior. En general, cuanto mayor sea el VRL, más claro será el color.
- Cuando pinte un color más oscuro con un VRL inferior a 55, use acabados probados en la industria, como las pinturas Sherwin-Williams® VinylSafe™. Están disponibles en una amplia gama de colores y están diseñados para proteger las molduras de PVC de la distorsión por calor.

- Al igual que con cualquier superficie a pintar, la moldura debe estar limpia, seca y libre de tiza, grasa, aceite, suciedad, moho o hongos. Para asegurar buena adherencia, lije con papel de lija de grano 100-120 o Scotch-Brite® Scrub Sponge y elimine el polvo de la superficie antes de pintar.
- Verifique si el fabricante de la pintura requiere de base, aunque es posible que no lo necesite.
- Para lograr una apariencia de acabado de la más alta calidad, use un rociador sin aire o un sistema de compresor/pistola de pintura.
- También puede usar un rodillo o una brocha: un rodillo produce una apariencia más uniforme.
- Si se va a pre acabar la moldura antes de la instalación, siga el tiempo de curado sugerido por el fabricante antes de pintar..

Ply Gem no se hace responsable por el tipo de pintura utilizada o los resultados de su uso.

Moldura de PVC

USO DE UNA FUENTE DE CALOR EN SITIO



Doble de corte de PVC*

<https://deephaw.ai/p/ZnRiV2k6PSxDEZqMYz3A>

La moldura de PVC celular Ply Gem se puede calentar y moldear para formar curvas usando mantas térmicas, hornos de convección, calentadores de tira, calentadores turbo o calentadores radiantes*. Las pistolas de calor se pueden usar para doblar áreas pequeñas donde la apariencia no es importante. Para obtener los mejores resultados, no doble las molduras de fibra de madera o las molduras que tengan más de 6" de ancho.

- Para garantizar la uniformidad y evitar la decoloración, caliente ambos lados del material simultáneamente, aumentando gradualmente la temperatura.
- El tiempo de calentamiento es de aproximadamente 3 minutos por cada 1/4" de grosor del material. Cuando la forma de la moldura es irregular o el calor no es uniforme, los tiempos de calentamiento pueden ser más prolongados.
- Aplique el calor uniformemente hasta que el borde se vuelva flexible y fácil de formar.
- Utilice siempre guantes protectores. El PVC caliente puede producir quemaduras graves.



Nota: Se recomienda el uso de una moldura/plantilla, la moldura de PVC puede enfriarse más rápido y endurecerse antes de la aplicación del producto. Al usar una plantilla, sujetar y dejar que el producto se enfríe, obtendrá más tiempo de trabajo, especialmente en aplicaciones de dos pisos o multifamiliares.

Si prefiere no doblar con calor las tablas de moldura. Las hojas de 4 x 8 se pueden usar para crear arcos y otras formas.

Nota: Si dobla un producto con bordes sellados, corte 1/8"-1/4" del borde sellado para evitar que se arrugue el producto.

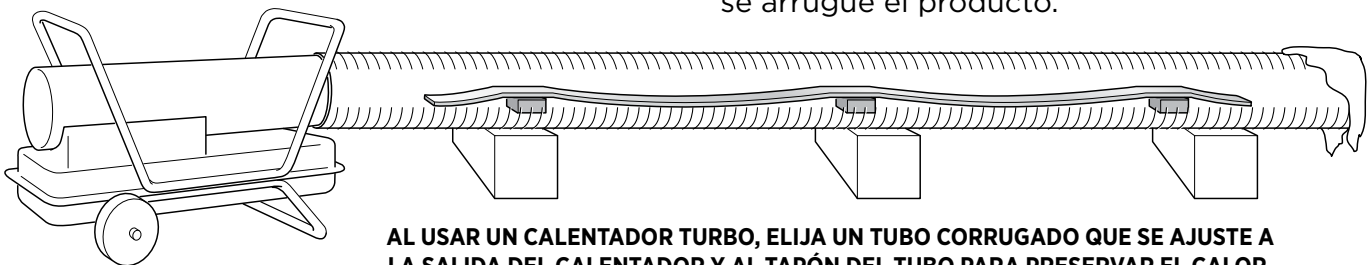

AL USAR UN CALENTADOR TURBO, ELIJA UN TUBO CORRUGADO QUE SE AJUSTE A LA SALIDA DEL CALENTADOR Y AL TAPÓN DEL TUBO PARA PRESERVAR EL CALOR.

*Heatcon, Inc. in Seattle es un proveedor probado en la industria de cobertores de termodoblado. Llame al 206-575-0815.

Dobles con Calor

USO DE MANTA TÉRMICA

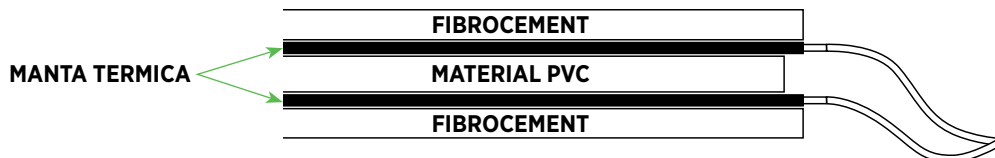
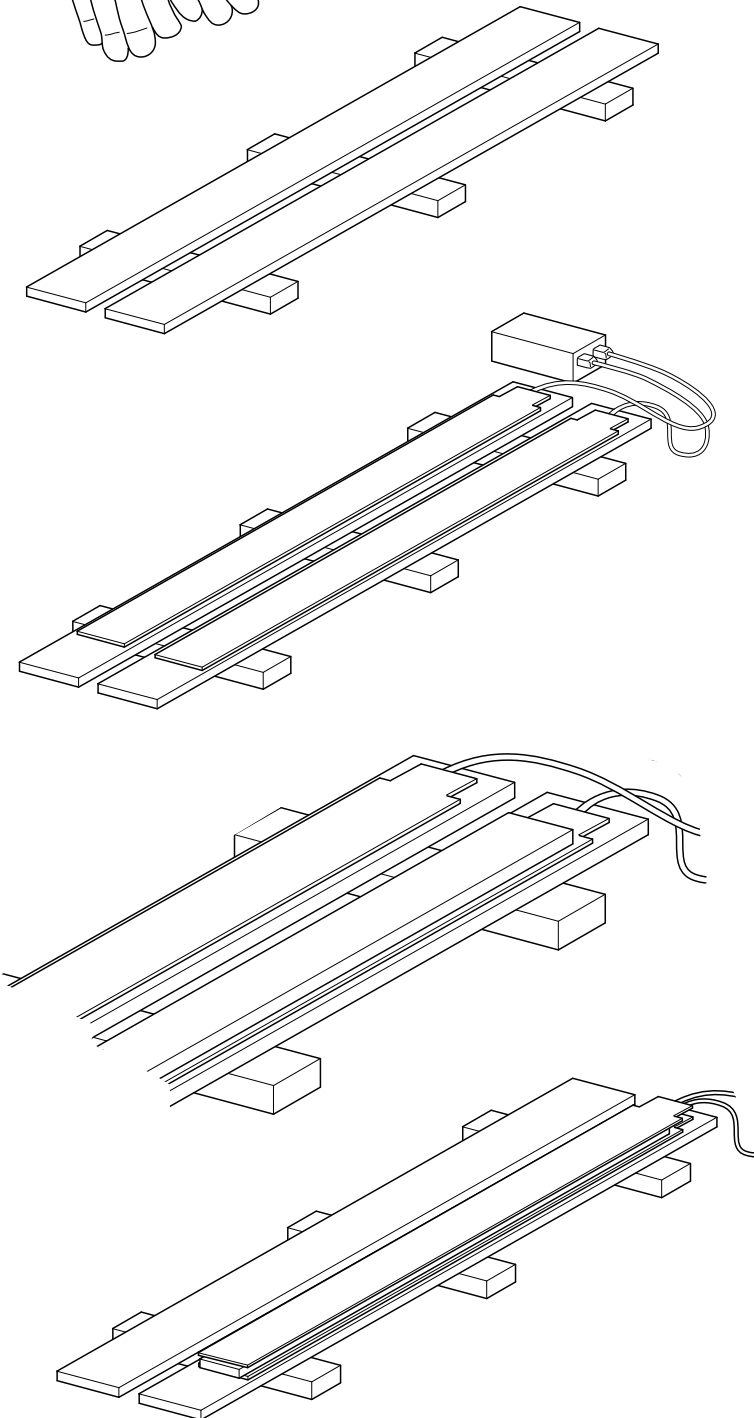

Dobles con Calor con Manta Térmica

Suministros y materiales sugeridos:

- Plantilla de radio para dar forma.
- Guantes resistentes al calor.
- Secciones de 8-10' de revestimiento de fibrocemento.
- Secciones de 8-10' de revestimiento de fibrocemento.
- Bloques de madera (para levantar tableros de cemento).

Procedimiento Sugerido

- Coloque las tablas de cemento sobre bloques de madera para proteger la mesa de trabajo del daño por calor.
- Coloque una manta térmica en cada una de las tablas de cemento.
- Coloque el material de PVC a calentar sobre las mantas térmicas.
- Coloque la segunda manta térmica sobre el material.
- Coloque un trozo de tabla de cemento encima de la manta. Asegúrese de que el material de PVC no se mueva.
- Siga las instrucciones del fabricante del equipo para calentar el PVC hasta la etapa flexible.

Nota: Asegúrese de que las mantas térmicas NO se toquen entre sí para evitar daños a las mantas térmicas.

Moldura de PVC

DOBLEZ CON CALOR MEDIANTE PLANTILLA

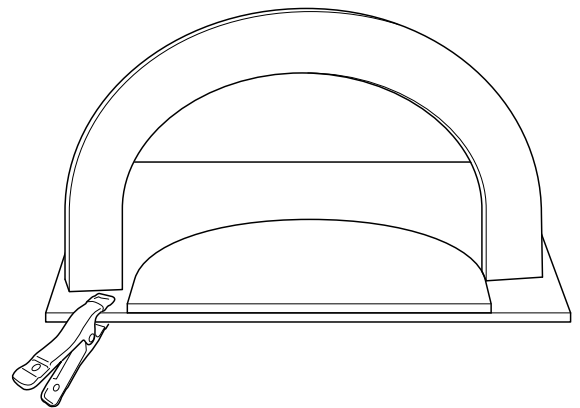
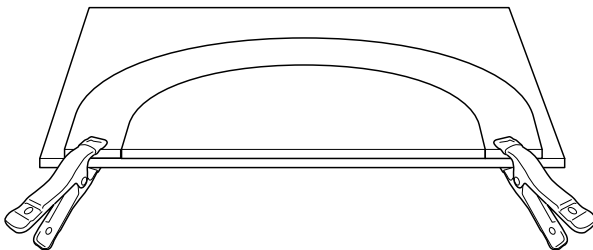
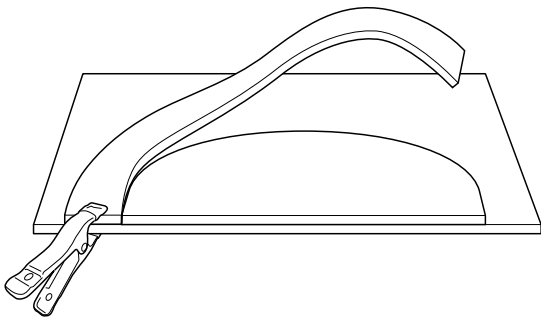
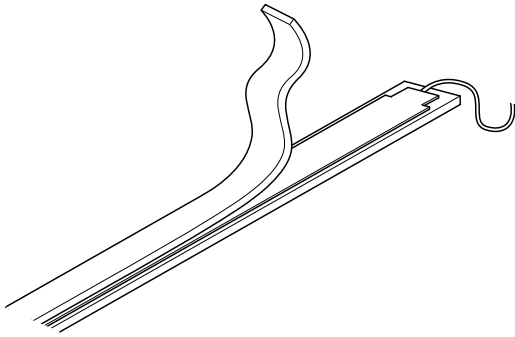

- Ya sea que use una manta térmica u otro método de calentamiento, el material de PVC debe sentirse como espaguetis cocidos. Si no, caliente y pruebe en incrementos de dos minutos.
- Sujete un extremo del material ablandado a lo largo de la plantilla.

Nota: Si el material se arruga o no es lo suficientemente flexible para formarse, enderece inmediatamente el material y vuelva a calentar..

- Trabaje el PVC alrededor de la plantilla.
- Sujete el otro extremo.
- Aplique presión suavemente pasando las manos enguantadas sobre el PVC mientras se enfría, o use un trozo de PVC y continúe aplicando presión para alisar el material mientras se enfría.
- Después de que el PVC se enfríe, retire las abrazaderas e instale.

Moldura de PVC

ESQUINAS EXTERNAS CON O SIN MUESCAS

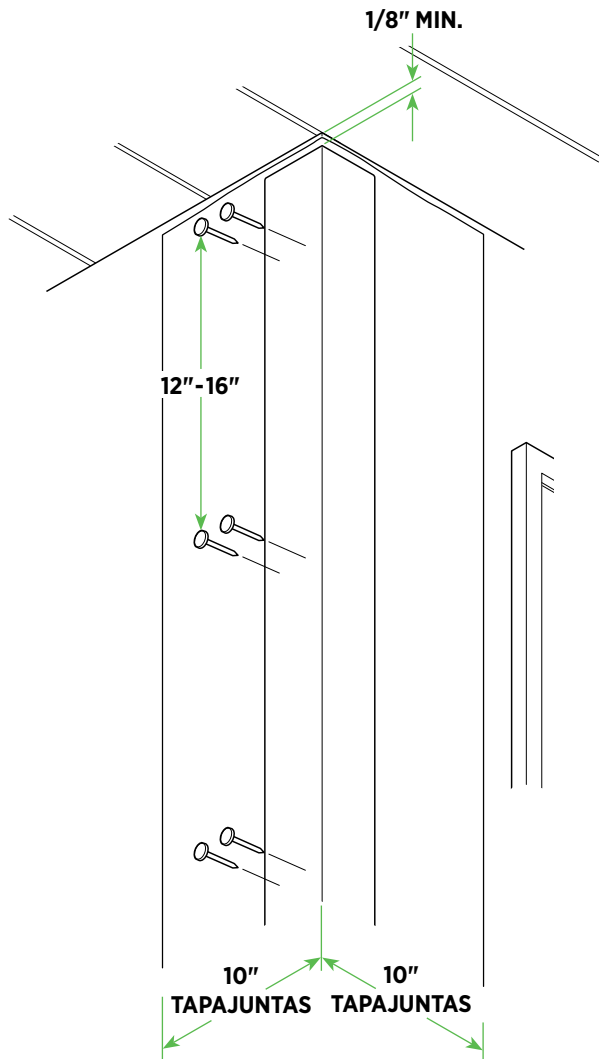

Nota: Se debe aplicar una barrera resistente a la intemperie antes de instalar la moldura de PVC.

- Doble una pieza de 20" de rollo de moldura 90° para que tenga dos patas de 10 pulgadas de ancho para cubrir las esquinas. Cubra toda la altura superponiendo la pieza superior sobre la inferior.
- Coloque la parte superior de la esquina de una pieza al menos a 1/8" de la parte inferior del alero para permitir la expansión. Para longitudes más largas deje un espacio de 1/4" desde el alero por cada 18' de esquina. Para el revestimiento de vinil, deje la parte inferior de la esquina 3/4" por debajo de la tira inicial.
- Asegúrese de que el poste esté recto y firme antes de clavar. No clave a través de la abertura con muesca en J.
- Todos los sujetadores deben tener un máximo de 12"-16".

Moldura de PVC

ESQUINAS EXTERNAS DE UNA PIEZA CON BRIDA

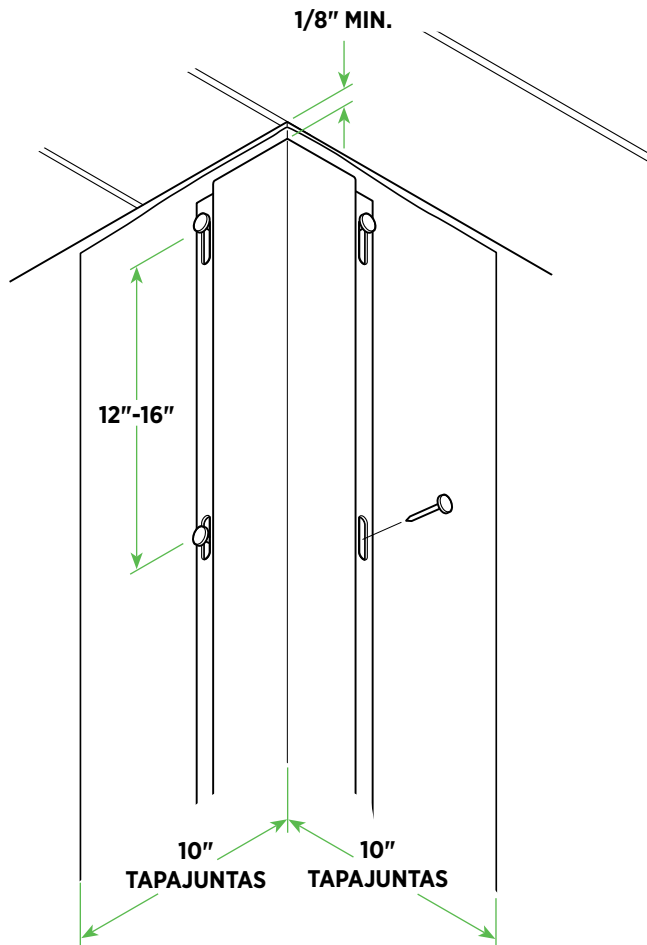

Nota: Estas opciones eliminan la necesidad de sujetadores expuestos. Hay dos opciones de esquina con brida de una pieza. Uno tiene una brida sólida que se puede usar para cualquier tipo de revestimiento. La segunda opción no tiene muescas y tiene una guía flexible de clavos con bisagras.

Para instalar esquinas de una pieza con bridas de guía de clavos adjuntas:

- Instalar tapajuntas de esquina de 20".
- Los sujetadores deben ser anticorrosivos, de al menos 2-1/2" de largo, con una cabeza de al menos 5/16" de diámetro y un eje de 1/8" de diámetro.
- NO apriete demasiado. Deje 1/16" entre la cabeza del sujetador y la brida para clavos para permitir la expansión y contracción.
- Coloque el tornillo superior en la parte superior de la ranura del clavo.
- Todos los sujetadores restantes deben colocarse en el medio de las ranuras para clavos.
- Instale sujetadores cada 12" a 16".

Moldura de PVC

TAPAJUNTAS DE VENTANAS/ESQUINAS PARA REVESTIMIENTO DE VINIL NO AISLADO

Tapajuntas en Sitio para PVC con muescas en J

La aplicación de PVC con muescas en J y cualquier revestimiento requiere que se sigan estos pasos de aplicación:

1. Doble e instale el tapajuntas en L.
2. Instale el revestimiento.
3. Instale el corte en las ventanas y las esquinas.

Estos pasos de aplicación son muy importantes, especialmente con piezas cortas de revestimiento.

Aplicaciones en Ventanas

- Para la parte inferior, corte y doble un tapajuntas en forma de L que mida 3/4" x 6" que se extienda más allá de la ventana igual al ancho de la moldura. Mida la distancia desde el interior de la moldura en J hasta la muesca y fije el tapajuntas a esa distancia debajo de la ventana. Mantenga los clavos a una distancia mínima de 2-1/2" de la abertura.

Nota: Si las ventanas se están instalando con la moldura de PVC, siga las especificaciones del fabricante de la ventana sobre cómo tapar las ventanas.

- Para los lados, cree dos tapajuntas similares a lo largo de la dimensión recortada de la ventana. Clave cada tapajuntas a la misma distancia de la ventana según lo determinado previamente. Corte la "L" de 3/4" del tapajuntas inferior para que los tapajuntas laterales pasen sobre el tapajuntas inferior.
- Mida, corte y doble un tapajuntas de moldura superior en "forma de J" lo suficientemente largo para traslapar la moldura lateral en 6' de cada lado. Corte a lo largo de la parte posterior del tapajuntas superior en forma de "J" para que la "J" pueda doblarse hacia abajo sobre la pata lateral de la "J".
- Instale el revestimiento.
- Fije la moldura en su lugar. No clave a través de la abertura con muesca en J.

Nota: Cuando use revestimiento de vinil, esta aplicación nunca debería requerir masilla adicional.

Tip: si usa material en rollo que coincida con el color del revestimiento, la moldura se puede volver a pintar y el interior siempre coincidirá con el color del revestimiento.

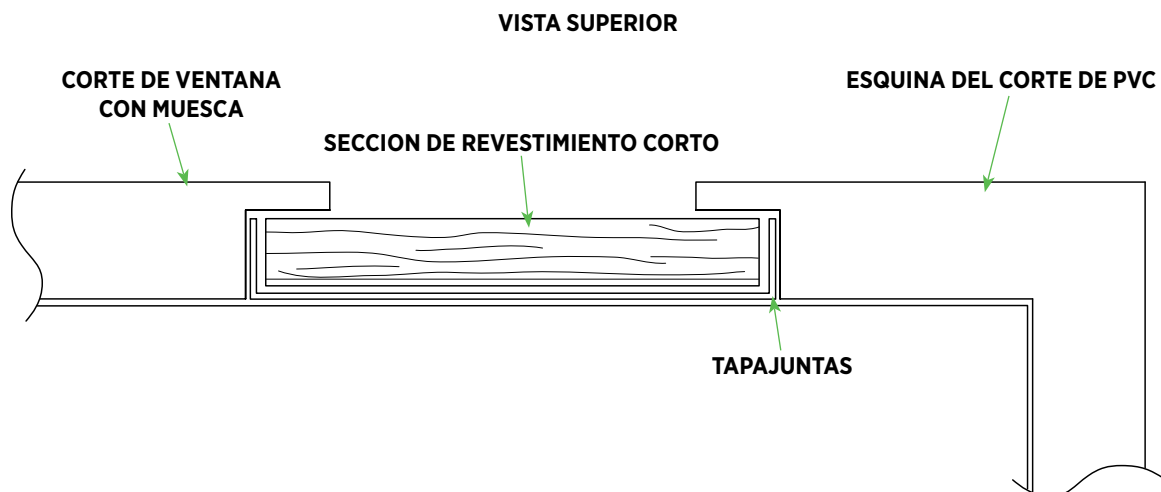

Moldura de PVC

VENTANAS/ESQUINAS CON REVESTIMIENTO DE VINIL AISLADO

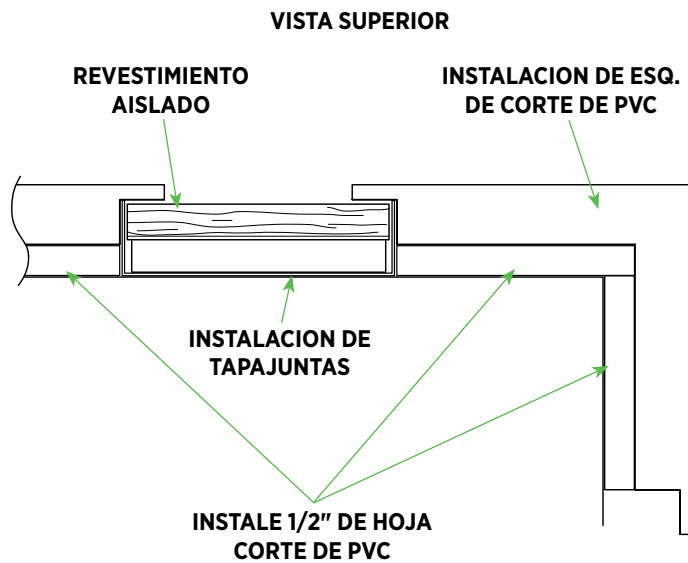

Debido a que el revestimiento aislado tiene un grosor de aproximadamente 1-1/4", deberá empacar todos los paneles de corte para crear un espacio para el revestimiento.

- Para esquineros y molduras de ventanas, mida la distancia desde el interior de la moldura de PVC hasta la muesca y luego elimine suficiente material de láminas de PVC celular de 1/2" para que coincida con un lado de la moldura de PVC.
- Sujete las secciones rasgadas de 1/2" de grosor en la pieza de moldura de PVC.
- Siga los pasos del tapajuntas en L de la página anterior, pero para el revestimiento aislado, una pata será de 1-1/4". Use material en rollo para crear dos tapajuntas en forma de L que midan 1-1/4" x 6" x altura total de la esquina.

Tip: si usa material en rollo que coincida con el color del revestimiento, la moldura se puede volver a pintar y el interior siempre coincidirá con el color del revestimiento.

- Coloque cada tapajuntas contra los espaciadores que se aplicaron en la esquina.
- Instale el revestimiento.
- Aplique una capa continua de sellador (permita un tiempo de curado antes de la instalación) a lo largo de todo el perímetro de las tablas espaciadoras aproximadamente a 1/2" del borde.
- Fije la esquina en su lugar. NO CLAVE a través de la abertura con muesca en J.

Nota: Cuando use revestimiento de vinil, esta aplicación nunca debería requerir masilla adicional.

Moldura de PVC

CORTE DE VENTANA Y PUERTA—BRIDAS DE VENTANA CON CABEZA DE TORNILLO

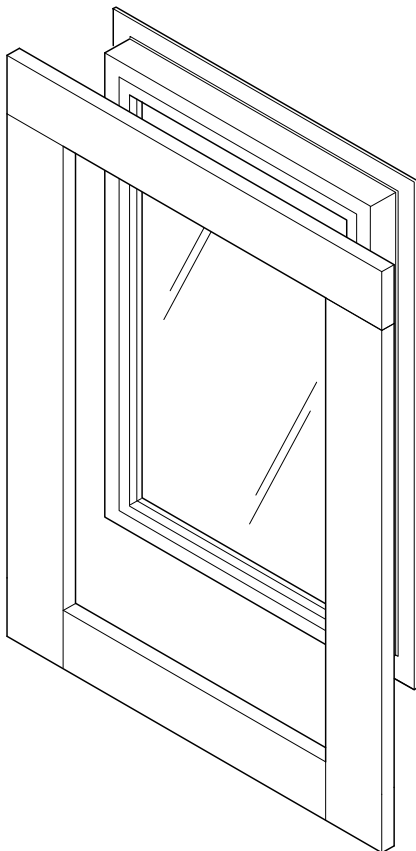
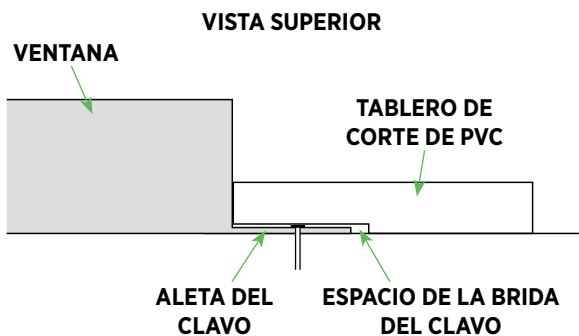
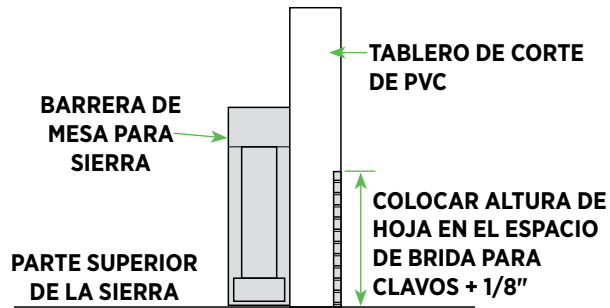

Corte en Ventana y Puerta

Para crear un espacio de brida de clavado con corte de liberación:

- Mida el ancho de la aleta del clavo donde planea aplicar la moldura.
- Ajuste la profundidad de la hoja de la sierra aproximadamente 1/8" más alta que el ancho de la aleta del clavo.
- Coloque la guía de la sierra de modo que solo corte el grosor de la hoja de la sierra del panel de corte.
- Realice un corte desde la parte posterior del panel de corte con una sierra.
- Verifique para asegurarse de que el panel de corte quede plano contra la pared y que todas las juntas estén apretadas antes de sujetarlas. Si las tablas no quedan planas contra la pared o las juntas no están apretadas, repita los pasos anteriores.

Moldura de PVC

MARCOS PARA VENTANAS

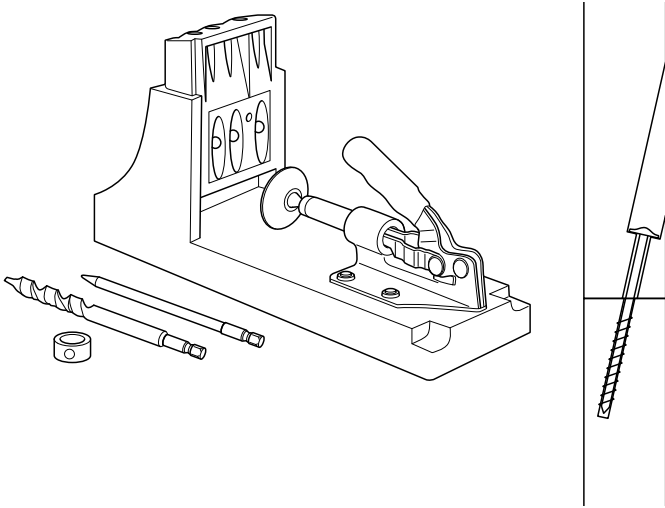

Tip para Ventanas y Puertas: Es posible que desee considerar el uso de una plantilla Kreg para crear una mejor articulación.

Nota: La moldura de PVC está destinada para ser estética y no como parte del sistema resistente al agua.

- Aplique tapajuntas a la ventana.
- Ensamble el marco de PVC a la ventana antes de instalarlo alrededor de la misma. Las juntas deben pegarse y atornillarse.

Tip: Use tornillos de bolsillo cuando sea posible. Use solo tornillos resistentes al clima.

PARTE DE ATRÁS DE MARCO DE VENTANA

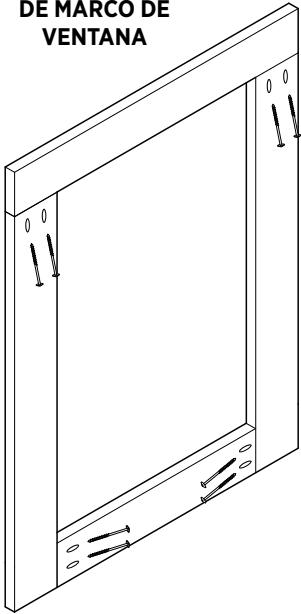

FRENTE DEL MARCO DE VENTANA

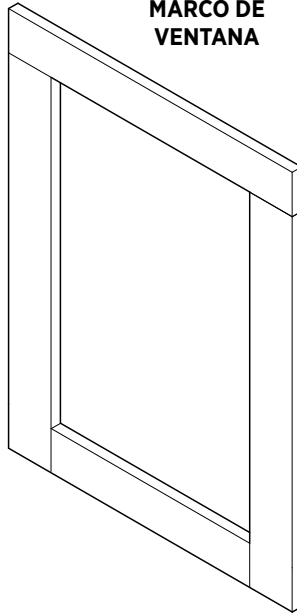

- Mida el ancho y la altura de la ventana y agregue 1/8 "a ambas mediciones. Esto dejará espacio de 1/16" alrededor de la ventana para permitir la expansión y la contracción.

- Adjunte marco a la pared utilizando sujetadores probados en la industria.

Instalación de Corona y Alféizar/Nariz Interna

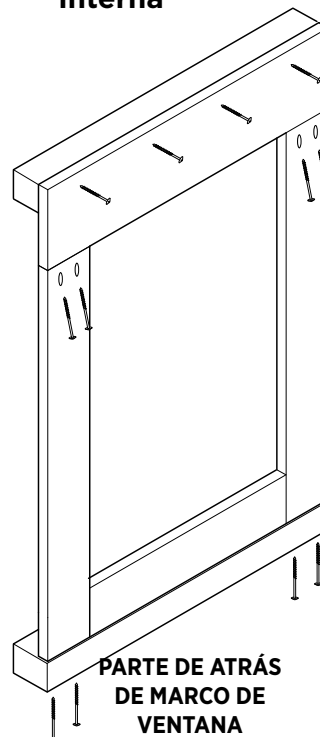

PARTE DE ATRÁS DE MARCO DE VENTANA

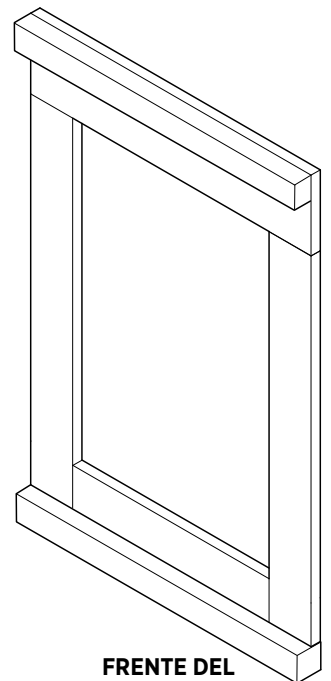

FRENTE DEL MARCO DE VENTANA

Moldura de PVC

MARCOS DE VENTANAS – APLICACIONES ESPECIALES

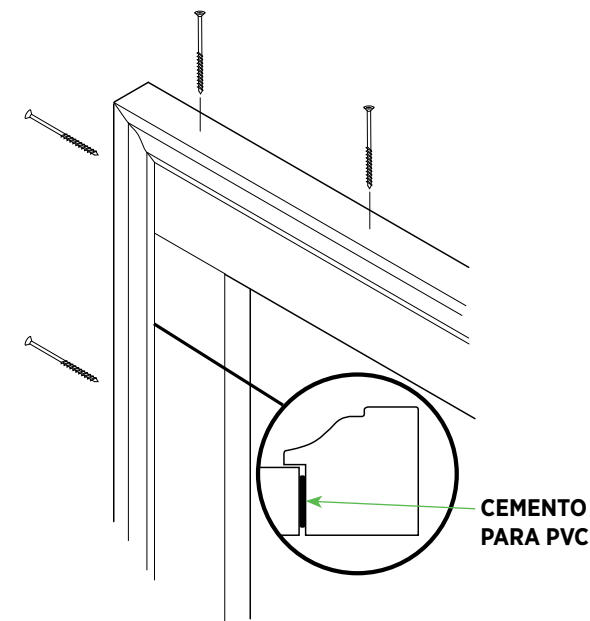

Instalación de Banda Posterior Interna

- Coloque una línea de cemento para PVC a lo largo del borde lateral de la moldura de la ventana.
- Instale la banda trasera y fíjela con sujetadores probados en la industria.

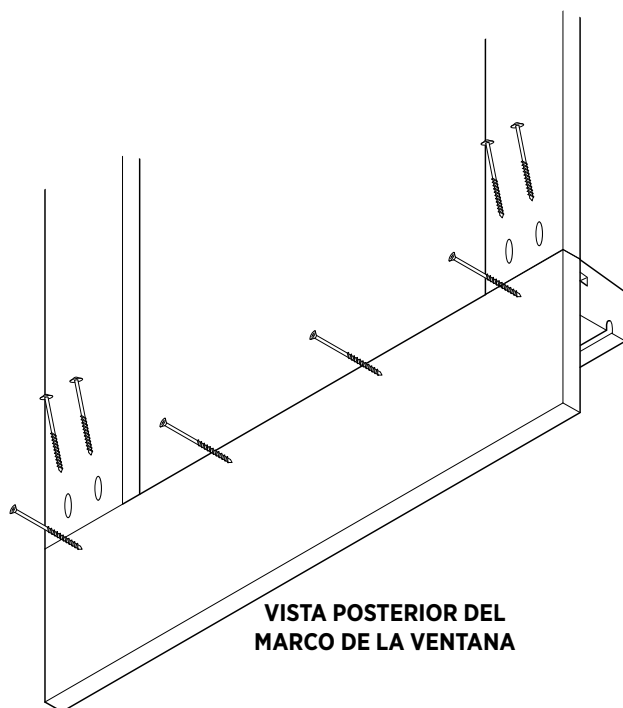

Instalación de Delantal

- Coloque una línea de cemento PVC en el delantal donde se colocará el umbral.
- Fijar el uso de sujetadores probados en la industria.
- Use una plantilla Kreg para colocar estas piezas.

Moldura de PVC

MARCOS DE VENTANAS – APLICACIONES ESPECIALES

METODOS PARA ENSAMBLAJE DE MOLDURA OCULTA

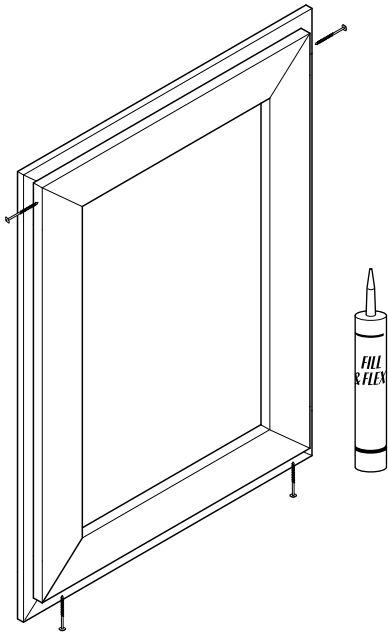

ESQUINAS CON INGLETES/TORNILLOS

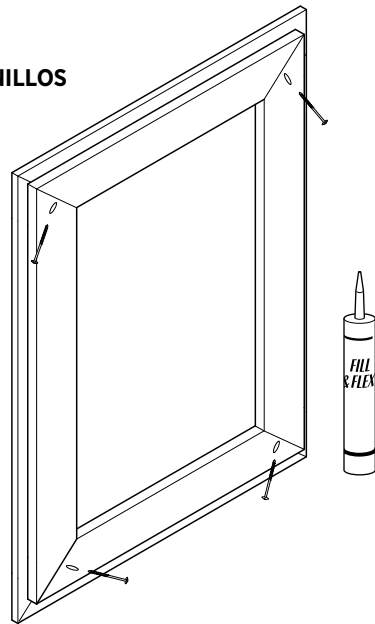

ESQUINAS CON INGLETES/TORNILLOS

Ensamblado de Moldura de Ventana Oculta

- Asegúrese de dejar espacio de 1/16 " en los cuatro lados de la ventana para la expansión y la contracción del borde.
- Ensamble los marcos de corte antes de instalar en la pared.
- Para fines estéticos, use adhesivo en todos los ingletes y juntas cuadradas alrededor de ventanas y puertas.
- Cuando corte las juntas con escuadra, termine las piezas para crear un canal continuo.
- Al asegurar el marco a la pared, los sujetadores no deben penetrar a través del bolsillo de revestimiento.
- Instale tapajuntas dentro del bolsillo del adorno del corte de la corona.

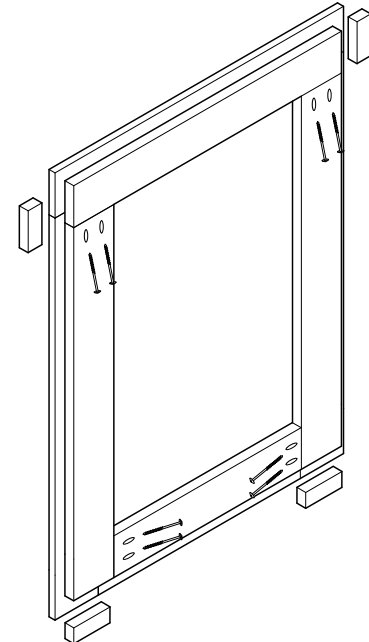

ESQUINAS CUADRADAS/TORNILLOS

Moldura de PVC

RODAPIÉS O FRISOS REVESTIDOS

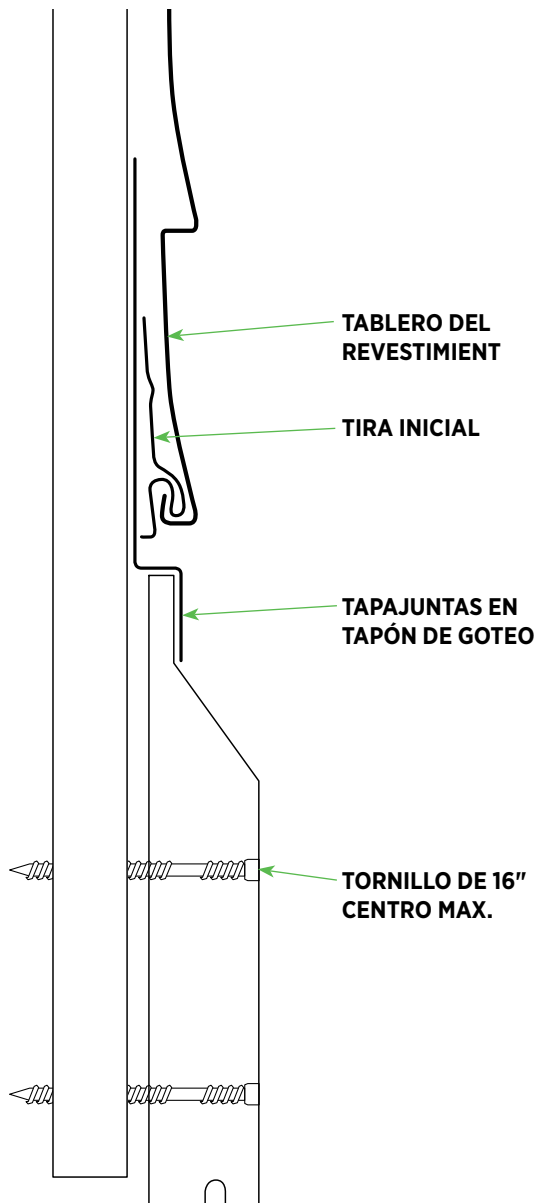

Los paneles con rodapiés o frisos pueden dar como resultado una banda atractiva en la parte inferior de las paredes con la aplicación de cualquier panel de revestimiento. Use un borde de PVC plano de cualquier tamaño como opción de friso.

- Instale el panel de rodapié/friso donde sea necesario. Adjunte más que cada 16 "en el centro. Use el gráfico de ancho de la placa para los requisitos de fijación vertical basados en el ancho de la placa que se utiliza.
- Instale un tapajuntas con cubierta para goteo con un mínimo de 4" por pierna por la pared (e integrada en la barrera resistente al clima). Forme la tapa de goteo para que cubra la cara delantera del rodapié o el panel de frisos como se muestra.
- Instale la tira de arranque requerida en la cara de tapa de goteo. Si la Faja Inicial es una canal en J, deje una brecha de 1/8 ". Si el accesorio de inicio es una Faja Inicial, deje una brecha de 3/8".
- Instale el revestimiento en la Faja Inicial. Si se usa una tapa de goteo, debe conectarse al rodapié con adhesivo recomendado.

Nota: Si usa el revestimiento de fibra de cemento, siga los requisitos de ese fabricante.

Moldura de PVC

REVESTIMIENTOS POSTERIORES

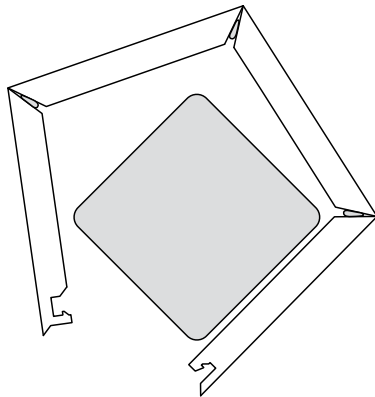
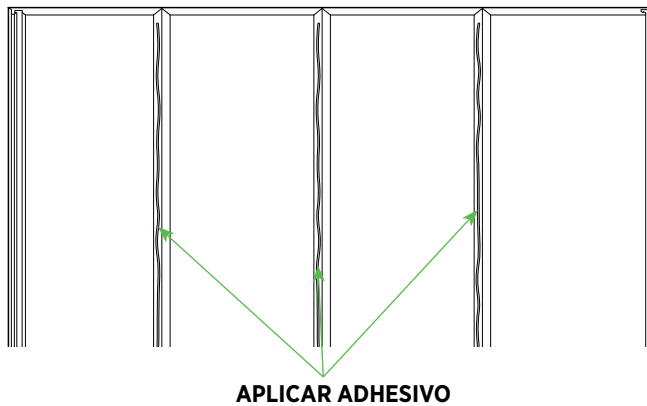
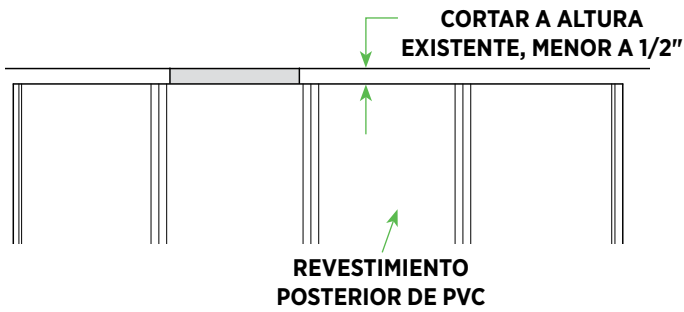

VISTE SUPERIOR

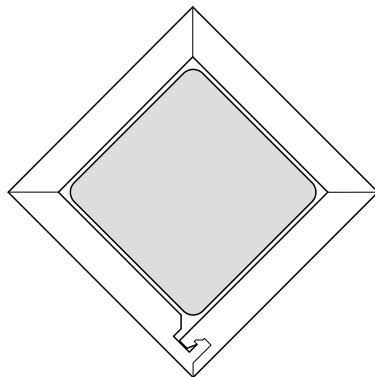

VISTA SUPERIOR

El diseño de cuatro piezas se ensambla, por lo que requiere de un mínimo de adhesivo y se ajusta fácilmente alrededor de postes existentes. Estos recubrimientos de postes vienen con una película protectora desprendible. Elimine esta película y cinta de esquinas antes de sujetar, pintar o agregar molduras.

- Mida el piso al sitio de instalación al techo, luego corte las cuatro piezas 1/2 " más cortas que la altura completa.
- Aplique una línea de adhesivo a la longitud de un lado de cada una de las tres superficies plegables en ángulo interior.
- Ensamble las cuatro piezas alrededor del poste.
- Coloque la cubierta ensamblada a 1/4 " del piso y sujete cada sección al poste usando dos sujetadores dentro de las 3" de la parte superior e inferior del ensamblaje.
- Aplique acentos y molduras como se desee para una mejor apariencia.

Nota: Se pueden usar kits de moldes prefabricados Ply Gem. El uso de estos kits le permitirá al instalador juntar cada pieza decorativa que tiene un corte previo e Ingletes con muescas de unión en el paquete. Pegue las molduras y rebaje los clavos para mayor seguridad.

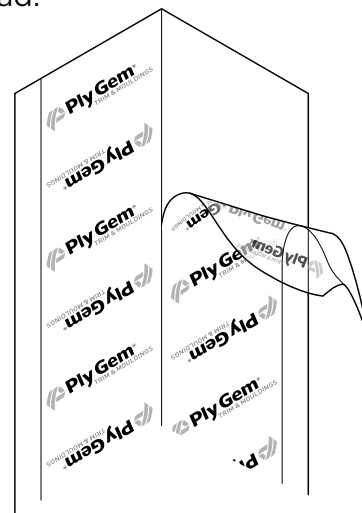

Moldura de PVC

MOLDURA DE PUERTA DE GARAGE

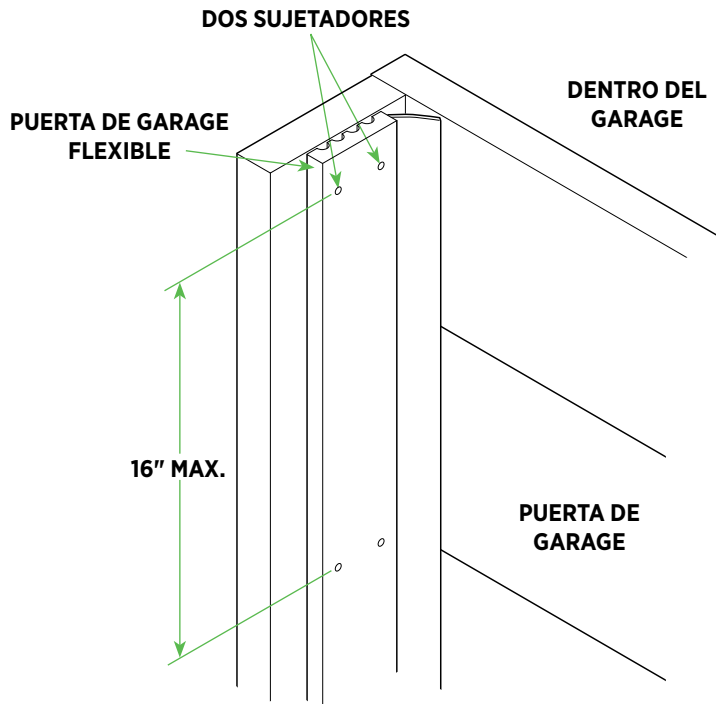

Nota: Aplicar 2 sujetadores por ancho del producto, a no más de 16 " verticalmente.

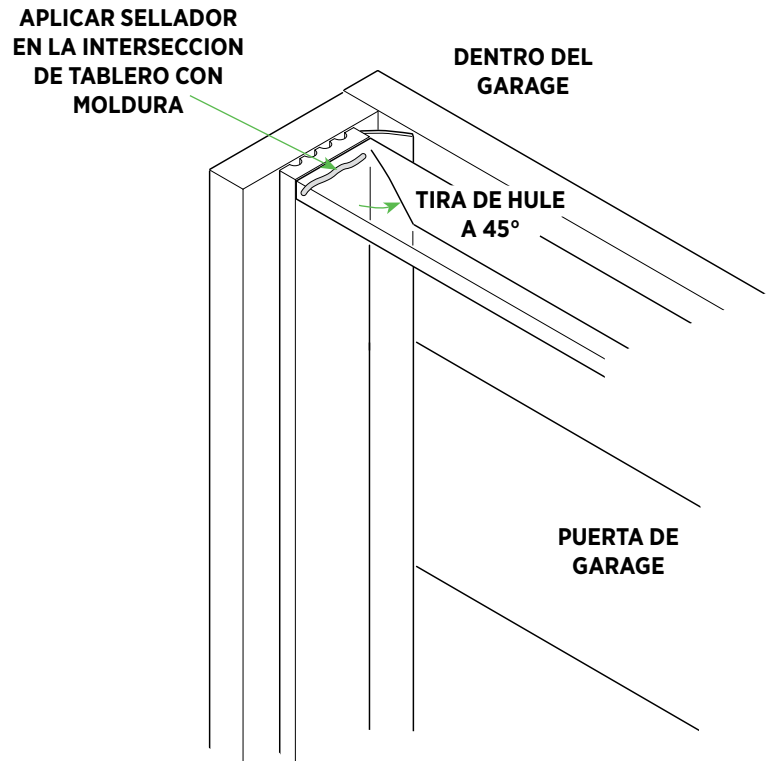

Moldura de PVC

USO DE MOLDURA DE PVC CON MUESCA DE 6/4 CON MASTIC® EVERPLANK™

Los paneles de moldura de PVC celular de 6/4 (1-1/4" de espesor) de 18 pies de largo con una muesca de 1-1/4" x 1" aplicada en fábrica están diseñadas específicamente para ser compatibles con el Mastic EverPlank.

Los paneles de moldura de 6/4 con muesca están disponibles en los siguientes anchos nominales: 4", 6" y 8".

La moldura de 6/4 sin muescas está disponible en anchos nominales de 6" y 8".

Estos paneles de gran longitud ayudan a reducir las juntas y mejoran la eficacia de la instalación y el aspecto del acabado.

Nota: Los anchos reales de los paneles son 3-1/2", 5-1/2" y 7-1/4".

Esquinas

Al instalar el Revestimiento Horizontal Mastic EverPlank, asegúrese de planificar y dejar 1/4" en todos los topes.

Nota: NO utilice el adhesivo Mastic EverPlank (Vibra-Tite) para fijar las molduras de PVC. Las molduras de PVC pueden fijarse a sí mismas utilizando un adhesivo para PVC aceptado por la industria, como Extreme Adhesives PVC TrimWelder™ Fill & Flex PVC.

Esquinas internas

- Mida y corte la moldura con muesca a la altura necesaria.
- Para lograr una apariencia uniforme, mida y retire 1-1/4" del lado sin muescas de un panel de moldura de PVC.
- Adhiera dos paneles de moldura juntos usando un adhesivo de PVC aceptado en la industria, como Extreme Adhesives PVC TrimWelder™ Fill & Flex PVC.

Y

- Fije los paneles de moldura entre sí cada 16" como máximo con tornillos de acero inoxidable, clavos aprobados por la industria o tornillos Cortex®. No utilice grapas, tachuelas, clavos de alambre, tornillos para madera de rosca fina o sujetadores de vástago anular.

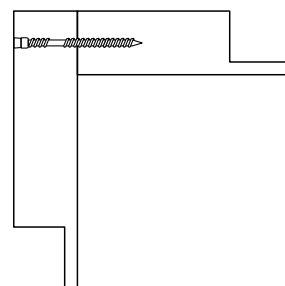
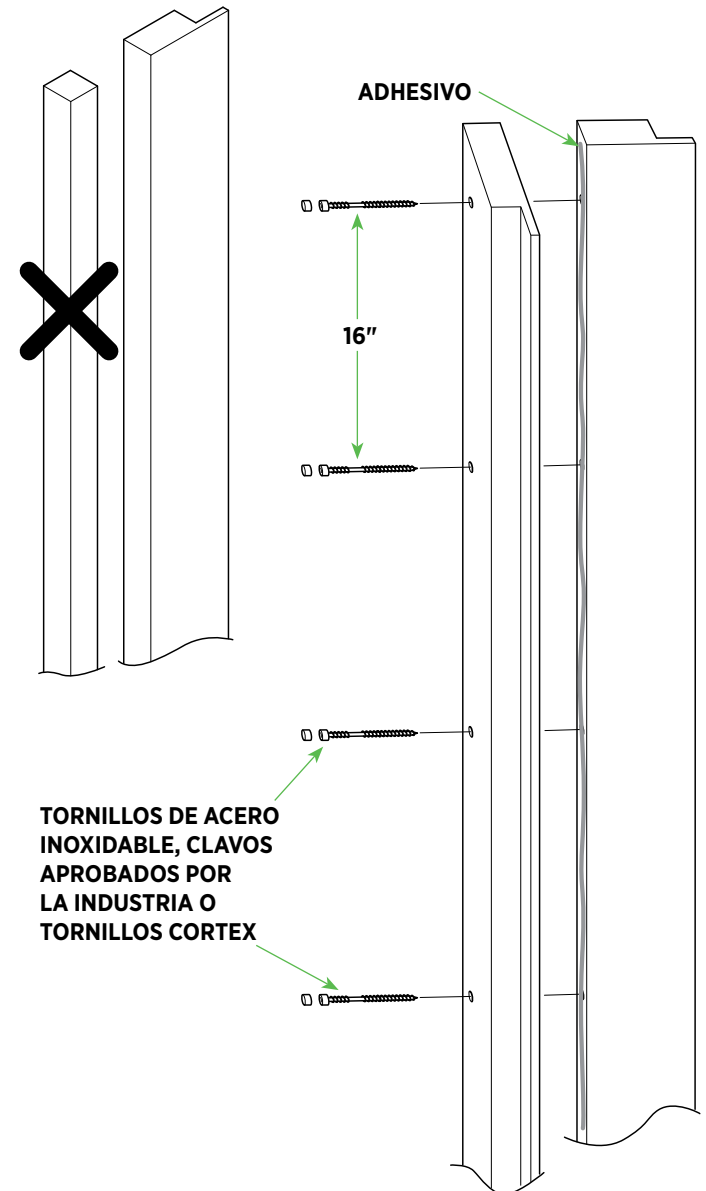
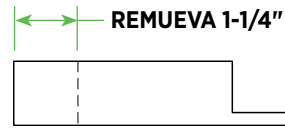

Moldura de PVC

USO DE MOLDURA DE PVC CON MUESCA DE 6/4 CON MASTIC® EVERPLANK™

Fije el poste de la esquina a las paredes utilizando dos o tres sujetadores cada 16" en cada superficie de la esquina interior (consulte la tabla de la página 8). Los sujetadores no deben penetrar a través de las muescas de la moldura, y no pueden estar a menos de 1/4" del extremo del espacio.

Dos sujetadores probados en la industria son:

- Sistema de tapones roscados Cortex® con tapones que hacen juego con la moldura Ply Gem.
- Sistema OSI® TrimTeQ con tapones que combinan con la moldura Ply Gem.

Nota: Siga las recomendaciones del fabricante en cuanto a la longitud necesaria de los sujetadores especiales.

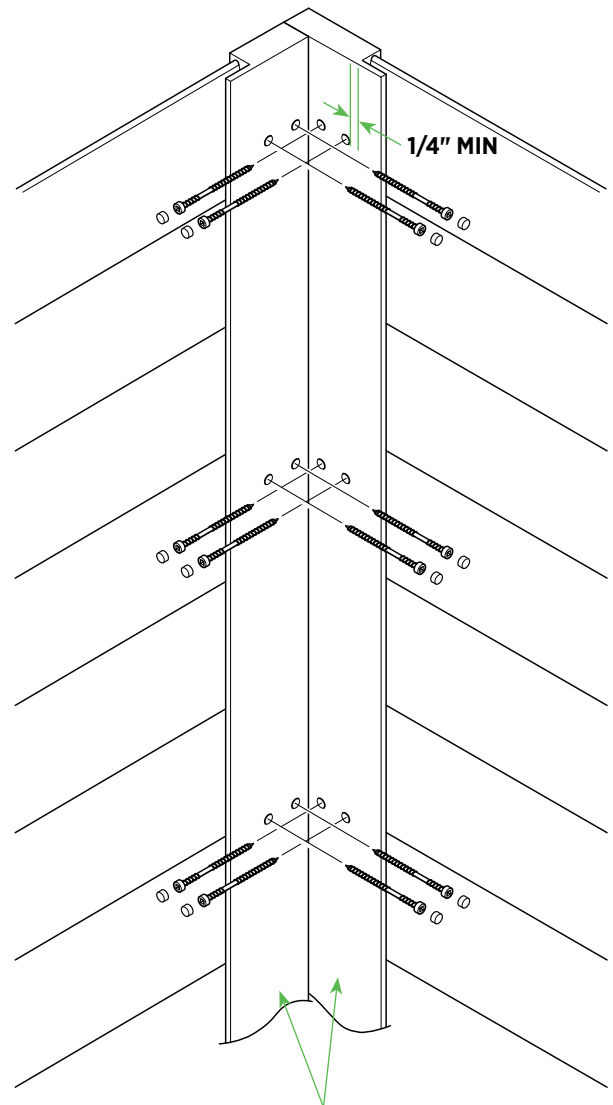

FIJAR A LAS PAREDES CADA 16" EN AMBAS SUPERFICIES. LOS SUJETADORES NO DEBEN ESTAR A MENOS DE 1/4" DEL EXTREMO DEL ESPACIO.

Moldura de PVC

USO DE MOLDURA DE PVC CON MUESCA DE 6/4 CON MASTIC® EVERPLANK™

Esquinas externas

- Mida y corte la moldura con muesca a la altura necesaria.
- Para lograr una apariencia uniforme, mida y retire 1-1/4" del lado sin muescas de un panel de moldura de PVC.
- Adhiera dos paneles de moldura juntos usando un adhesivo de PVC aceptado en la industria, como Extreme Adhesives PVC TrimWelder™ Fill & Flex PVC.

Y

- Sujete los paneles de moldura entre sí cada 16" como máximo.

Dos sujetadores probados en la industria son:

- Sistema de tapones roscados Cortex® con tapones que hacen juego con la moldura Ply Gem.
- Sistema OSI® TrimTeQ con tapones que combinan con la moldura Ply Gem.

Nota: Siga las recomendaciones del fabricante en cuanto a la longitud necesaria de los sujetadores especiales.

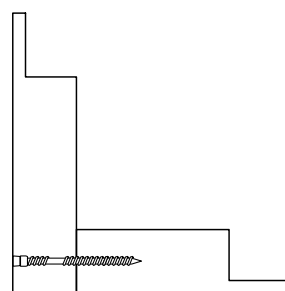
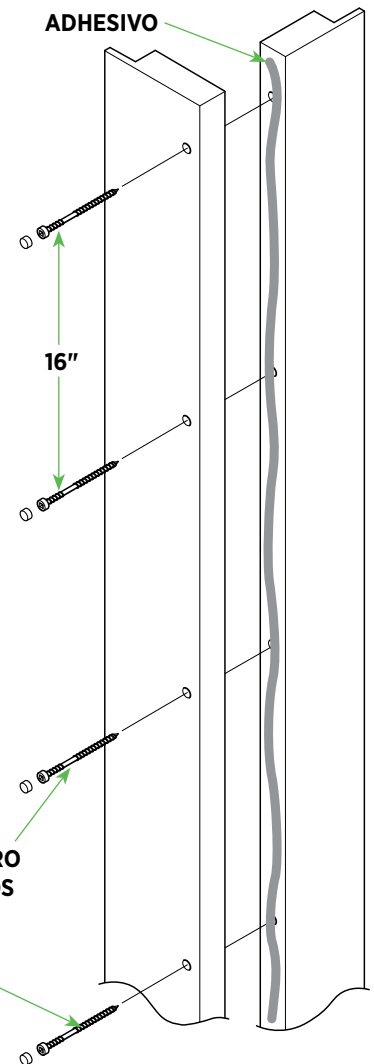
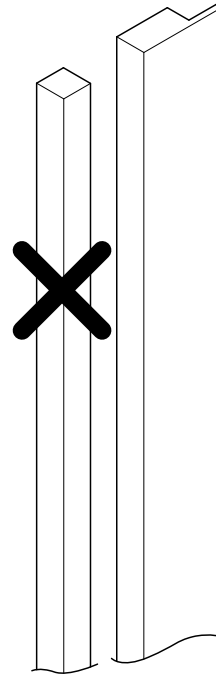
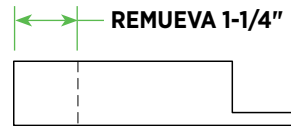

Moldura de PVC

USO DE MOLDURA DE PVC CON MUESCA DE 6/4 CON MASTIC® EVERPLANK™

Fije el poste de la esquina a las paredes utilizando dos o tres sujetadores cada 16" en cada superficie de la esquina interior (consulte la tabla de la página 8). Los sujetadores no deben penetrar a través de las muescas de la moldura.

Para una mejor apariencia, la junta visible debe estar orientada en dirección contraria a la del tráfico.

Instalación alrededor de ventanas y otras aberturas

- Asegúrese de dejar un espacio de 1/16" en los cuatro lados de la ventana para la expansión y contracción de la moldura.
- Ensamble los marcos de las molduras antes de instalarlas en la pared.
- Por razones estéticas, utilice adhesivo en todos los ingletes y juntas cuadradas alrededor de ventanas y puertas.
- Cuando corte a escuadra las juntas, termine las piezas para crear un canal continuo.
- Al fijar el marco a la pared, los sujetadores no deben penetrar a través del espacio del revestimiento.
- Vea las páginas 22-27 para el tapajuntas, y asegúrese de instalar el tapajuntas de dintel dentro de la cavidad del cabezal de la moldura.

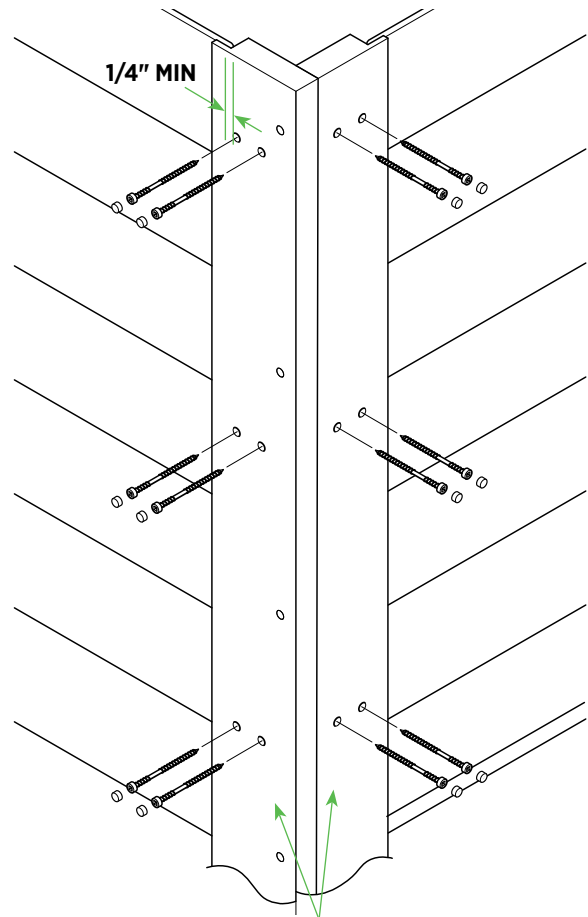

FIJAR A LAS PAREDES CADA 16" EN AMBAS SUPERFICIES. LOS SUJETADORES NO DEBEN ESTAR A MENOS DE 1/4" DEL EXTREMO DEL ESPACIO.

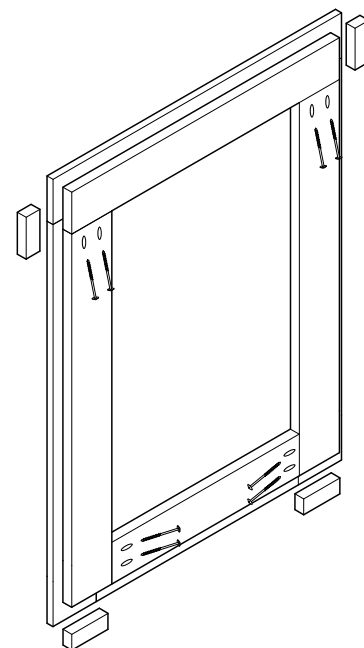

TORNILLOS DE BOLSILLO/ESQUINAS CUADRADAS (VISTA POSTERIOR)

Moldura de PVC

USO DE MOLDURA DE PVC CON MUESCA DE 6/4 CON MASTIC® EVERPLANK™

Instalación en la parte inferior de la pared

Instale un tapajuntas de tapa de drenado con una pata mínima de 4" hacia arriba de la pared.

Mida e instale cuidadosamente el revestimiento inicial Mastic EverPlank y el Mastic EverPlank, dejando 1/4" en las muescas de los esquineros.

Instale la moldura de PVC de 6/4 usando dos o tres sujetadores cada 16" (vea la tabla en la página 8).

Nota: Para extensiones largas de molduras de PVC (más de 18 pies), consulte la página 11 para crear solapamientos que permitan la expansión y contracción.

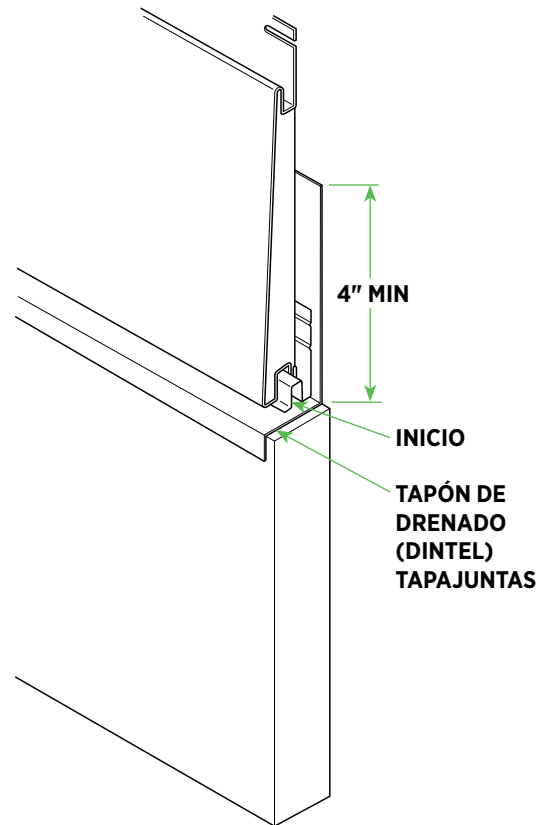

Moldura de PVC

USO DE MOLDURA DE PVC CON MUESCA DE 6/4 CON MASTIC® EVERPLANK™

Instalación en la parte superior de la pared

Nota: Cuando utilice molduras de PVC con muescas en la parte superior de la pared, no utilice la placa posterior de la hilera superior EverPlank de Mastic (ETCBP) ni la placa frontal de la hilera superior EverPlank de Mastic (ETCFP).

- Mida la distancia desde la parte superior de la cara del panel hasta la parte inferior del soffito.
- Mida la anchura de la parte posterior de la moldura de PVC, añada 1/4" y corte el panel Mastic EverPlank a esta anchura.
- Continúe instalando la hilera superior de Mastic EverPlank: corte y fije a través de las ranuras para clavado, fije la placa de unión e instale la tira de unión de la hilera superior (EPBONSTRP) como en una instalación típica de Mastic EverPlank.
- Empalme el PVC de 6/4 al soffito con el borde hacia abajo y hacia adelante para cubrir la tira de unión de la hilada superior, e instale la moldura de PVC utilizando dos o tres sujetadores cada 16" (consulte la tabla de la página 8).
- **Nota:** Para extensiones largas sobre molduras de PVC (más de 18 pies), consulte la página 11 para crear solapamientos que permitan la expansión y contracción.

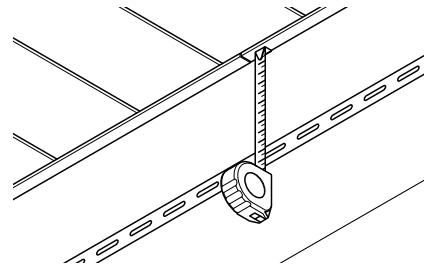

MIDA LA ANCHURA Y AÑADA 1/4"

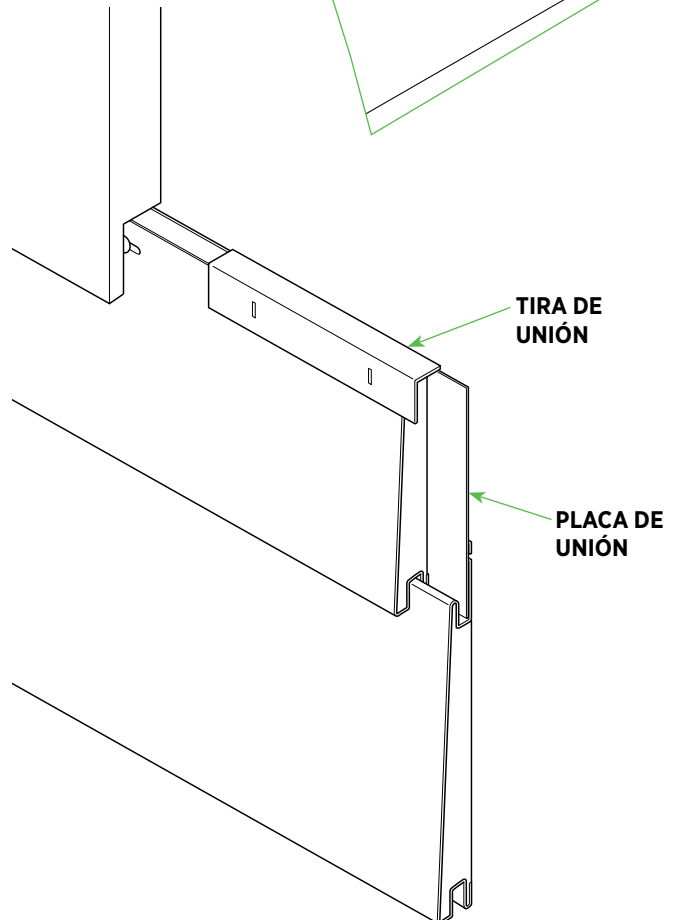
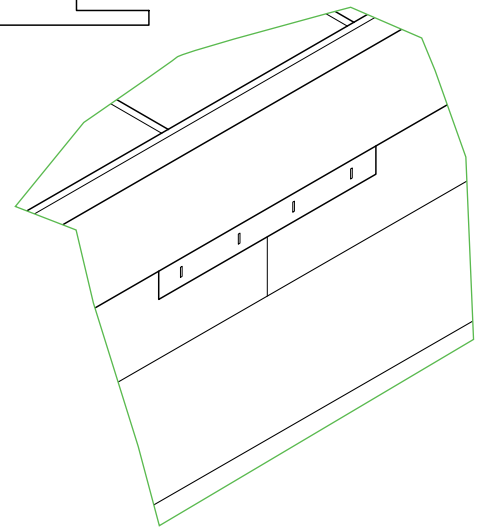

Moldura de PVC

USO DE MOLDURA DE PVC CON MUESCA DE 6/4 CON MASTIC® EVERPLANK™

Moldura de PVC como transición

Cuando utilice molduras de PVC como transición, termine la sección inferior como lo haría con la parte superior de la pared.

Instale la moldura de PVC usando dos o tres sujetadores cada 16" (consulte la tabla en la página 8).

Nota: Para extensiones largas sobre molduras de PVC (más de 18 pies), consulte la página 11 para crear solapamientos que permitan la expansión y contracción.

Para transición de revestimiento horizontal a vertical:

- Instale el tapajuntas de dintel sobre la transición de PVC.
- Deje un espacio de 1/8" por encima del tapajuntas e instale el canal en J con orificios de drenaje de 3/16" como en una instalación normal de revestimiento vinílico.

Moldura de PVC como panel de respaldo

Si utiliza molduras de PVC como panel de respaldo, termine la sección inferior de Mastic EverPlank como lo haría en la parte superior de una pared (página 36), y comience la sección superior como lo haría en la parte inferior de una pared (página 35).

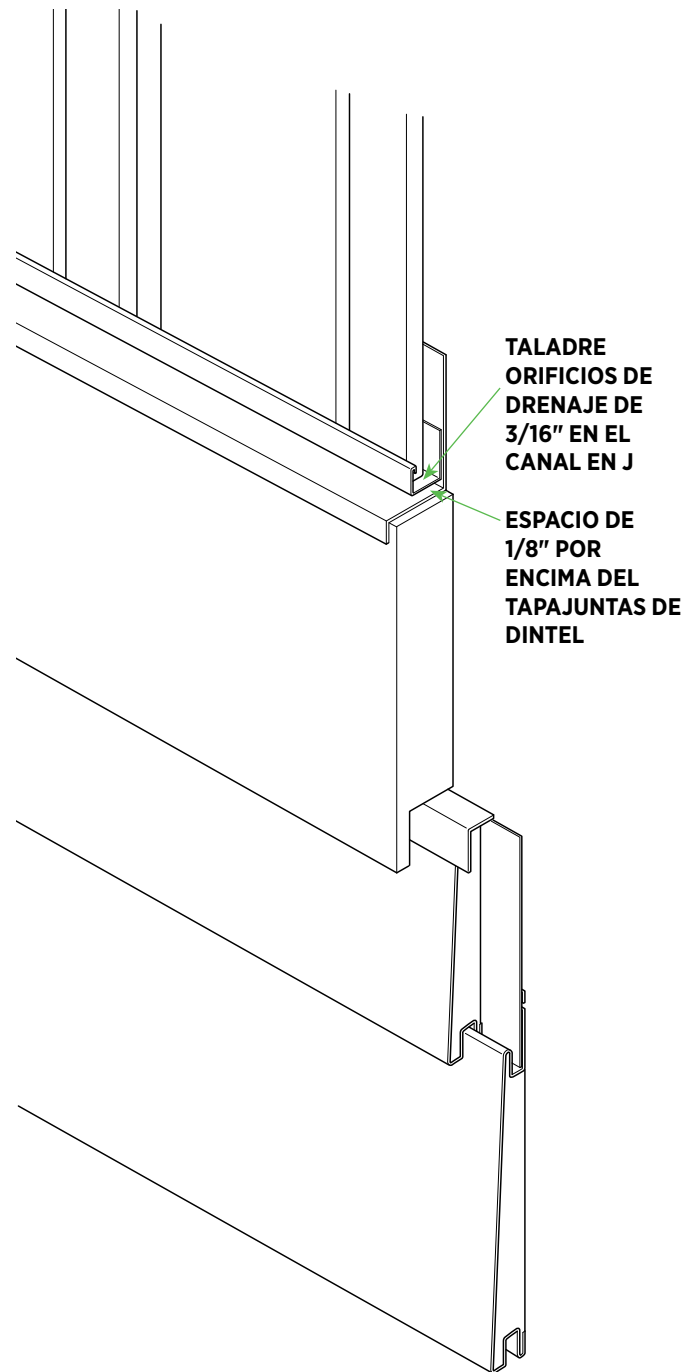

Terminología de la Industria

GLOSARIO

Dimensiones Reales — La medida exacta de una pieza de corte, moldura o tabla de moldura.

Panel de Respaldo — Una pieza decorativa de moldura horizontal colocada entre dos pisos a lo largo de la vigueta de borde.

Panel de Poliestireno Expandido — Un panel plano o lámina bien enrutada con un detalle de cuentas a intervalos regulares. Por lo general, se utiliza para aplicaciones de techos de pórticos y revestimientos de madera.

Tira — Una moldura semicircular angosta en la base de un panel de revestimiento traslapado..

Tapa — Moldura de varios anchos utilizada para recortar aberturas de puertas y ventanas en las jambas; también conocido como borde lineal, ventana o puerta.

Contrapiso — Para asegurar un sujetador para que quede al ras o debajo de la superficie del material circundante.

Hilera — Una fila de paneles de revestimiento a lo ancho de la pared.

Plantilla — Material en el radio necesario; utilizado para dar forma a productos de construcción de PVC.

Buhardilla — Una extensión a dos aguas construida a partir de un techo inclinado para acomodar una ventana vertical.

Tapón de Goteo — Un tapajuntas horizontal colocado sobre los marcos de puertas o ventanas exteriores para desviar el agua de lluvia.

Alero — El voladizo de un techo inclinado en el borde inferior, por lo general consiste en una tabla de imposta, un sofitos para una cornisa cerrada y molduras apropiadas.

Expansión — Comúnmente se refiere a los productos de construcción que se expanden a medida que cambia la temperatura exterior.

Expansión y Contracción — Comúnmente se refiere al material de construcción que se expande cuando se calienta o se contrae cuando se enfría, especialmente cuando cambia la temperatura exterior.

Junta de Expansión — Un conjunto diseñado para absorber de manera segura la expansión y contracción inducida por el calor de varios materiales de construcción.

Exposición — El ancho de la cara expuesta de cada panel de revestimiento; también conocido como revelar.

Cara — El lado del revestimiento, la moldura o el sofitos que queda a la vista después de instalar el producto.

Imposta — Una banda horizontal plana que cubre las colas de las vigas y corre a lo largo del borde inferior de la línea del techo.

Sujetador — Término genérico para clavos, tornillos, pernos y herrajes metálicos.

Tapajuntas — Un material delgado e impermeable, generalmente de metal, que se coloca alrededor de las aberturas para evitar la penetración de agua o para dirigir el flujo de agua sobre el revestimiento.

Friso — La tabla de moldura horizontal que conecta la parte superior del revestimiento con el sofitos.

Tira de Rasado/Rasado — Tiras largas y delgadas de madera u otros materiales utilizados para construir la superficie de sujeción de una pared; se usa comúnmente para corregir imperfecciones en las superficies de las paredes, para establecer una pantalla contra la lluvia o para restablecer una superficie de sujeción estructural en el exterior de productos no estructurales como el aislamiento de espuma.

Hastial — El triángulo formado en el costado o el frente de un edificio por un techo inclinado.

Terminología de la Industria

GLOSARIO

Galvanizado en Caliente — El proceso de sumergir metal en zinc fundido para aplicar una capa protectora que evita la corrosión; el hierro y el acero galvanizados en caliente son resistentes a la corrosión.

IBC — Código Internacional de la Construcción

IRC — Código Residencial Internacional

Valor de Reflexión de la Luz (VRL) — Una medida de la cantidad de luz que se refleja en una superficie. En general, cuanto mayor sea el LRV, más claro será el color.

Lineal — Moldura de varios anchos utilizada para recortar aberturas de puertas y ventanas en las jambas; también conocido como marco, marco de ventana o puerta.

Fijación Mecánica — La unión de dos o más materiales mediante sujetadores como clavos o tornillos.

Corte Inglete — Un corte biselado, generalmente de 45°, hecho al final de una pieza de moldura o tabla que se usa para formar una junta en inglete.

Dimensiones Normales — Las dimensiones de identificación de una pieza de madera; por ejemplo, 2 x 4 es el nombre de una pieza cortada en bruto de aproximadamente 2 x 4 pulgadas; las dimensiones nominales suelen ser mayores que las dimensiones reales.

Pistola de Clavos Neumática — Una pistola de clavos o clavadora es un tipo de herramienta que se utiliza para clavar clavos en madera u otro material. Suele ser accionado por aire comprimido.

Al Centro (O.C.) — Una medida de la distancia entre los centros de dos miembros repetidos en una estructura, generalmente montantes.

OSB — Tableros de fibra orientada.

Panel Proyección — La distancia que el borde inferior del revestimiento sobresale de la pared.

Perfil — El contorno o contorno de una pieza de moldura vista desde un lado.

Moldura de PVC — Embellecedor hecho de cloruro de polivinil.

Rastrillo — Recorte de los miembros de un techo a dos aguas que corren paralelos a la pendiente del techo desde el alero hasta la cumbre.

Arcada Recomendada — La distancia que un material de construcción puede atravesar con seguridad sin ser apoyado debajo. La distancia que un material de construcción puede atravesar con seguridad sin ser apoyado debajo.

Recubrimiento Rígido — Triplay, OSB, o revestimiento de espuma.

Viga de Borde — La tabla sobre la que se clavan el resto de viguetas. Recorre todo el perímetro de la casa.

Corte Total — Un corte hecho a lo largo en una pieza de revestimiento o moldura.

Junta Biselada — Una junta biselada (también conocida como junta de bufanda) es un método para unir dos miembros de extremo a extremo. La junta biselada se usa cuando el material que se une no está disponible en la longitud requerida.

Recubrimiento — Láminas de madera contrachapada, paneles de yeso para exteriores u otro material clavado en la cara exterior de los montantes como base para el revestimiento exterior.

Cuña — Un material de construcción, generalmente madera, que se usa para igualar una superficie.

Rodapié — Tablero de moldura de PVC o madera tratada instalado horizontalmente; utilizado como una transición de la base al revestimiento o como tira inicial.

Terminología de la Industria

GLOSARIO

Sofitos — La parte inferior de un alero que sobresale.

Cuadrado — Unidad de medida para revestimiento; igual a 100 pies cuadrados de exposición (por ejemplo, una sección de pared de 10 pies por 10 pies = 100 pies cuadrados = 1).

Arcada — La distancia entre soportes.

Faja Inicial — Un accesorio que se usa para acoplar la pata de bloqueo de la primera hilera de revestimiento.

Miembro Estructural — Un soporte que es una parte constituyente de cualquier estructura o edificio.

Recubrimiento Estructural — La capa de paneles, madera o materiales de fibra que se aplica a los montantes, viguetas y vigas exteriores de un edificio para fortalecer la estructura y servir como base para un revestimiento exterior.

Sustrato — Una capa de material aplicada sobre los montantes en las paredes exteriores de un edificio.

Desgaste por Clima — Degradación fotoquímica de la superficie de un material causada por la combinación de luz solar (radiación ultravioleta), agua y abrasión por arena, suciedad u otras partículas arrastradas por el viento. En la madera y otros materiales de construcción, la meteorización se caracteriza por el cambio de color.

El desgaste excesivo de la madera sin terminar puede causar grietas, grietas y astillas.

Barrera Resistente al Clima — Una membrana de construcción que protege los materiales de construcción del viento exterior y la penetración del agua.

Nota: Las medidas reales son el tamaño final. Si su proyecto requiere medidas precisas, asegúrese de consultar con el fabricante para obtener orientación:

Tamaño Nominal	Tamaño Real
1×2	3/4" × 1-1/2"
1×3	3/4" × 2-1/2"
1×4	3/4" × 3-1/2"
1×6	3/4" × 5-1/2"
1×8	3/4" × 7-1/4"
1×10	3/4" × 9-1/4"
1×12	3/4" × 11-1/4"
2×2	1-1/2" × 1-1/2"
2×3	1-1/2" × 2-1/2"
2×4	1-1/2" × 3-1/2"
2×6	1-1/2" × 5-1/2"
2×8	1-1/2" × 7-1/4"
2×10	1-1/2" × 9-1/4"
2×12	1-1/2" × 11-1/4"
4×4	3-1/2" × 3-1/2"
4×6	3-1/2" × 5-1/2"
6×6	5-1/2" × 5-1/2"

EL CARTERO DE MARCAS Y SOLUCIONES DE PLY GEM



El Exterior Totalmente Diseñado

Ply Gem Brands and Solutions ofrece cobertura nacional de la cartera más completa de la industria de productos diseñados para exteriores que son perfectos para cualquier trabajo y cada hogar, así como una oferta completa de soluciones diseñadas para apoyar a los profesionales de la construcción.



REVESTIMIENTO



WINDOWS



CONTRAVENTANAS



CHAPA DE PIEDRA

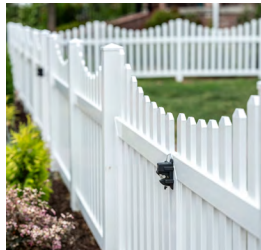

VALLAS Y
BARANDILLAS



PUERTAS DE PATIO



MOLDURAS Y
MOLDURAS



METAL Y VAJILLA
DE LLUVIA



ACCESORIOS

[< PÁGINA ANTERIOR](#) | [MANUAL COVER](#) | [CONTENIDO DEL MANUAL](#) >

Nos reservamos el derecho a alterar, modificar o eliminar artículos de vez en cuando sin previo aviso. Debido a limitaciones de impresión, los colores pueden no ser exactamente como se muestran. Póngase en contacto con su distribuidor o representante de ventas para obtener muestras de productos y colores reales.

PLYGEM.COM

5020 Weston Parkway, Cary, NC 27513

© 2025 Ply Gem Industries, Inc., parte de **Cornerstone Building Brands, Inc.**
TODOS LOS DERECHOS RESERVADOS. 6402136641101/RevE/TH/IMG/0725



PART OF THE CORNERSTONE BUILDING BRANDS FAMILY | SIDING | WINDOWS | PATIO DOORS | STONE VENEER | TRIM + MOULDINGS | FENCE + RAILING | SHUTTERS + ACCESSORIES | METAL + RAINWARE